

# **Honda**

# **CB600F/FA**

## **USO E MANUTENZIONE**



## **INFORMAZIONI IMPORTANTI**

- **GUIDATORE E PASSEGGERO**

Questa motocicletta è stata realizzata per portare il guidatore e un passeggero. Non eccedere mai la capacità di peso massimo come indicato sugli accessori e sull'etichetta di carico.

- **USO SU STRADA**

Questa motocicletta è stata progettata per l'uso esclusivo su strada.

- **LEGGERE CON ATTENZIONE IL MANUALE D'ISTRUZIONI**

Fare particolare attenzione ai messaggi di sicurezza che appaiono in vari punti del manuale. Questi messaggi sono spiegati in dettaglio nella sezione "Messaggi di sicurezza" che appare a fianco della pagina dell'Indice.

Questo manuale deve essere considerato una parte permanente della motocicletta e deve rimanere con la motocicletta quando questa viene rivenduta.

## **Honda CB600F/FA USO E MANUTENZIONE**

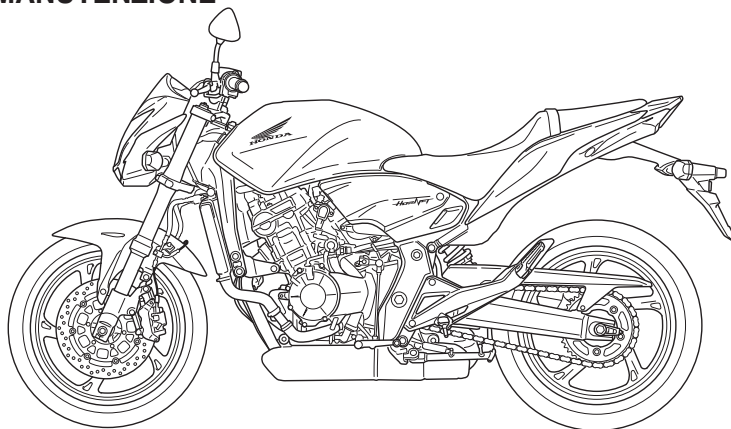

**Tutte le informazioni di questa pubblicazione si basano su quelle più recenti relative al prodotto disponibili al momento dell'approvazione alla stampa. La Honda Italia Industriale S.p.A. si riserva il diritto di apportare cambiamenti in qualunque momento senza preavviso e senza alcun obbligo da parte sua.**

**Nessuna parte di questa pubblicazione può essere riprodotta senza autorizzazione scritta. Il veicolo illustrato in questo manuale d'uso potrebbe non corrispondere al veicolo effettivo.**

## BENVENUTO

La motocicletta costituisce la tua sfida a domare un mezzo meccanico e un'avventura. Viaggi nel vento collegato alla strada da un veicolo pronto più di ogni altro a rispondere ad ogni tuo comando. A differenza dell'automobile, esso non ti rinchioda in una gabbia metallica. E come con un aeroplano, il controllo prima della guida e la regolare manutenzione sono fattori essenziali alla tua sicurezza. La tua ricompensa è la libertà.

Per raccogliere questa sfida in tutta sicurezza e per godere completamente della tua nuova avventura devi familiarizzarti completamente con questo manuale PRIMA DI GUIDARE LA MOTOCICLETTA.

Durante la lettura di questo manuale, si trovano informazioni precedute da un simbolo NOTA. Queste informazioni servono ad evitare danni alla motocicletta, ad altre cose o all'ambiente.

Per qualsiasi riparazione, ricordati che il Concessionario Honda conosce meglio di tutti la tua motocicletta. Se possiedi le conoscenze meccaniche e le attrezzature necessarie, il Concessionario può fornirti un Manuale di Servizio Honda ufficiale, che può aiutarti nell'operare i vari interventi di manutenzione e di riparazione.

Ti auguriamo una guida piacevole e ti ringraziamo di aver scelto una Honda!

- I codici seguenti, utilizzati nel corso del manuale, indicano i relativi Paesi.
- Le illustrazioni qui riportate si basano sul modello CB600F/FA tipo ED.

	CB600F/FA
E, 5E	Inghilterra
F, 2F, 3F, 4F	Francia
ED, 2ED, 3ED, 4ED	Vendite dirette in Europa

- Le caratteristiche del veicolo possono variare a seconda delle zone o dei paesi.

## BREVI NOTE SULLA SICUREZZA

La vostra sicurezza, e la sicurezza di altri, è molto importante. Quindi utilizzare questa motocicletta in modo sicuro è una responsabilità importante.

Per aiutare a prendere decisioni avvedute in materia di sicurezza, abbiamo fornito istruzioni per l'uso e altre informazioni su etichette e in questo manuale. Queste informazioni avvertono dei pericoli potenziali che possono ferire il guidatore o altri.

Naturalmente non è né pratico né possibile avvertire di tutti i pericoli associati con l'uso e la manutenzione di una motocicletta. Si deve usare il proprio buon senso.

Le informazioni di sicurezza importanti appaiono in varie forme, tra cui:

- **Etichette di sicurezza** - Sulla motocicletta
- **Messaggi di sicurezza** - Preceduti dal simbolo di avvertimento  e da una di tre parole tipiche: **PERICOLO**, **ATTENZIONE** o **AVVERTENZA**

Queste parole significano:

**⚠ PERICOLO**

Certezza di **DECESSO** o di **LESIONI GRAVI** in caso di mancata osservanza delle istruzioni.

**⚠ ATTENZIONE**

Possibilità di **DECESSO** o di **LESIONI GRAVI** in caso di mancata osservanza delle istruzioni.

**⚠ AVVERTENZA**

Possibilità di **LESIONI** in caso di mancata osservanza delle istruzioni.

- **Titoli di sicurezza** - Come Promemoria di sicurezza importanti e Precauzioni di sicurezza importanti.
- **Sezione di sicurezza** - Come Sicurezza della motocicletta.
- **Istruzioni** - Come usare questa motocicletta in modo corretto e sicuro.

L'interno manuale contiene informazioni importanti per la sicurezza: si prega di leggerlo attentamente.

## FUNZIONAMENTO

- |          | Pagina                                       |          | Pagina   |
|----------|--|----------|--|
| <b>1</b> | <b>1 SICUREZZA DI GUIDA</b>                  | <b>5</b> | <b>71 CARATTERISTICHE</b>  |
| 1        | Informazioni di sicurezza importanti         |          | (Non necessarie per la guida)                                    |
| 2        | Abbigliamento protettivo                     | 71       | Bloccaggio dello sterzo  |
| 4        | Limiti e consigli per il carico              | 72       | Sella  |
| 8        | Etichette grafiche                           | 73       | Portacasco   |
| <b>2</b> | <b>14 UBICAZIONE DELLE PARTI</b>             | 74       | Ripostiglio per l'antifurto ad "U"                               |
| 17       | Strumenti e indicatori                       | 74       | Scompartimento per la documentazione                             |
| <b>3</b> | <b>43 COMPONENTI PRINCIPALI</b>              | 75       | Attacchi per aggancio del bagaglio                               |
|          | (Informazioni necessarie all'uso della moto) | 76       | Fiancatine del telaio  |
| 43       | Sospensione                                  | 77       | Posizione serbatoio carburante per le operazioni di manutenzione |
| 47       | Freni  | 78       | Regolazione verticale del fascio del faro                        |
| 50       | Frizione                                     | <b>6</b> | <b>79 GUIDA DELLA MOTOCICLETTA</b>                               |
| 52       | Liquido refrigerante                         | 79       | Controlli precedenti la messa in moto                            |
| 54       | Carburante                                   | 81       | Avviamento del motore  |
| 56       | Olio motore                                  | 84       | Rodaggio   |
| 57       | Pneumatici tubeless                          | 85       | Guida  |
| <b>4</b> | <b>63 COMPONENTI SINGOLI ESSENZIALI</b>      | 86       | Frenata  |
| 63       | Interruttore d'accensione                    | 90       | Parcheggio   |
| 64       | Chiavi                                       | 91       | Suggerimenti contro i furti                                      |
| 65       | Sistema di immobilizzazione (HISS)           |          |  |
| 68       | Controlli sul manubrio destro                |          |  |
| 70       | Controlli sul manubrio sinistro              |          |  |



## MANUTENZIONE

	Pagina		Pagina			
<b>7</b>	<b>92</b>	<b>MANUTENZIONE</b>	<b>8</b>	<b>148</b>	<b>PULITURA</b>	
	92	Importanza della manutenzione		<b>9</b>	<b>152</b>	<b>GUIDA PER L'IMMAGAZZINAMENTO</b>
	93	Sicurezza per la manutenzione		152		Immagazzinamento
	94	Precauzioni di sicurezza		153		Rimozione dall'immagazzinamento
	<b>95</b>	<b>Scheda di manutenzione</b>		153		Tu e l'ambiente
	98	Kit attrezzi		<b>10</b>	<b>154</b>	<b>SOLUZIONE DEGLI IMPREVISTI</b>
	99	Numeri di serie		<b>11</b>	<b>155</b>	<b>DATI TECNICI</b>
	100	Etichetta di identificazione del colore		<b>12</b>	<b>159</b>	<b>MARMITTA CATALITICA</b>
	101	Olio motore				
	107	Sfiato del basamento				
	108	Candele				
	112	Funzionamento del comando gas				
	113	Filtro dell'aria				
	114	Liquido refrigerante				
	115	Catena della trasmissione				
	121	Pattino catena trasmissione				
	122	Ispezione delle sospensioni ant. e post.				
	123	Cavalletto laterale				
	124	Rimozione delle ruote				
	131	Usura delle pastiglie del freno				
	133	Batteria				
	135	Sostituzione dei fusibili				
	140	Regolazione interruttore luce di arresto				
	141	Sostituzione lampadina				



## **SICUREZZA DI GUIDA**

### **INFORMAZIONI DI SICUREZZA IMPORTANTI**

La motocicletta vi darà numerosi anni di servizio e di piacere, se vi assumete la responsabilità della vostra sicurezza e comprendete i pericoli che incontrate sulla strada.

Potete fare molto per proteggervi. In questo manuale sono presentate numerose raccomandazioni utili. Di seguito indichiamo quelle che riteniamo più importanti.

#### **Mettere sempre un casco**

È un fatto provato: I caschi riducono significativamente il numero e la serietà delle lesioni alla testa. Assicuratevi dunque di mettere sempre il casco e che lo abbia anche il passeggero. Consigliamo inoltre di avere una protezione per gli occhi, calzature robuste, guanti e altri accessori protettivi (pag. 2).

#### **Rendersi visibili nel traffico**

Alcuni guidatori non notano le motociclette perché non vi fanno attenzione. Per farsi notare meglio, indossare abiti vivaci riflettenti, posizionarsi in modo da essere visibili dal traffico, segnalare prima di svoltare o cambiare corsia e usare il clacson quando necessario per farsi notare.

#### **Guidare nei propri limiti**

Forzare i limiti è un'altra causa principale degli incidenti con le motociclette. Non guidare mai oltre le proprie capacità di guida o più veloce di quanto appropriato alle condizioni. Ricordare che alcool, droghe, stanchezza e disattenzione possono ridurre notevolmente la capacità di giudicare correttamente e di guidare in condizioni di sicurezza.

### **Conservare la moto in condizioni sicure**

Per una guida sicura, è importante ispezionare la motocicletta prima di ogni viaggio ed eseguire la manutenzione consigliata. Non eccedere mai i limiti di carico e usare solo accessori approvati da Honda per questa motocicletta. Vedere pag. 4 per maggiori dettagli.

### **Non bere alcolici prima della guida**

Gli alcolici non sono indicati per la guida. Anche un solo bicchiere può ridurre la vostra capacità di reagire a cambiamenti di situazione e il tempo di reazione peggiora quanto più bevete. Dunque non bevete alcolici prima della guida e non lasciate che i vostri amici lo facciano.

### **ABBIGLIAMENTO PROTETTIVO**

Per la vostra sicurezza, consigliamo caldamente di mettere sempre un casco approvato, protezione per gli occhi, stivali, guanti, calzoni lunghi e una camicia o giacca a maniche lunghe per la guida. Anche se non è possibile ottenere una protezione completa, un abbigliamento corretto riduce il rischio di lesioni durante la guida.

Di seguito forniamo alcuni suggerimenti per la scelta dell'abbigliamento.

#### **⚠ ATTENZIONE**

Non indossare un casco aumenta il rischio di serie lesioni o morte in un incidente.

Assicuratevi che voi e il passeggero indossiate sempre un casco, protezione per gli occhi e altri accessori protettivi durante la guida.

### Caschi e protezione degli occhi

Il casco è l'elemento più importante perché offre protezione da ferite alla testa. Il casco deve adattarsi alla testa in modo confortevole e sicuro. Un casco di colore vivace oppure strisce riflettenti, aiutano a farvi notare dal traffico.

I caschi aperti sul davanti offrono una certa protezione, ma i caschi integrali sono più sicuri. Usare una visiera o occhiali protettivi per proteggere gli occhi e facilitare la visione.

### Altri accessori per la guida

Oltre al casco ed alla protezione per gli occhi, consigliamo anche:

- Stivali robusti con soles antiscivolo per proteggere piedi e caviglie.
- Guanti di pelle per tenere calde le mani ed evitare vesciche, tagli, ustioni e lividi.
- Una tuta da motociclista o una giacca per il comfort nonché per la protezione. Abiti colorati o riflettenti aiutano a farvi notare dal traffico. Assicurarsi di evitare abiti sciolti che possano rimanere impigliati in parti della motocicletta.

## LIMITI E CONSIGLI PER IL CARICO

Questa motocicletta è stata realizzata per trasportare il pilota e un passeggero. Quando si ha un passeggero, si possono notare differenze nell'accelerazione e nella frenata. Comunque, purché si mantenga la motocicletta in buone condizioni, con buoni pneumatici e freni, si possono trasportare sicuramente carichi che rientrano nei limiti e nelle indicazioni di sicurezza forniti.

Se però si eccede il limite di peso o si trasporta un carico sbilanciato, si può interferire seriamente con il maneggio, la frenata e la stabilità della motocicletta. Accessori non Honda, modifiche inappropriate e una manutenzione scadente possono pure ridurre il margine di sicurezza.

Le seguenti pagine forniscono informazioni più specifiche su carico, accessori e modifiche.

## Carico

Il peso che viene imposto alla motocicletta, e il modo in cui è carico, sono importanti per la sicurezza.

Quando si ha un passeggero o un carico, tenere presenti le seguenti informazioni.

### **⚠ ATTENZIONE**

Un carico eccessivo o improprio può causare incidenti in cui sarete seriamente feriti o uccisi.

Seguire tutti i limiti di carico e altre indicazioni di carico in questo manuale.

### **Limite di carico**

Di seguito sono i limiti di carico della motocicletta:

#### **Capacità di peso massima:**

188 kg (415 lb)

Includere il peso del pilota, del passeggero, di tutto il carico e di tutti gli accessori.

#### **Peso carico massimo:**

27 kg (60 lb)

Il peso degli accessori aggiunti riduce il carico massimo trasportabile.

### **Indicazione per il carico**

Questa motocicletta è principalmente intesa a trasportare il pilota e un passeggero. Si può fissare una giacca o altri piccoli oggetti alla sella quando non si ha un passeggero.

Se si desidera trasportare carichi più grandi, consultare il proprio concessionario Honda e assicurarsi di leggere le informazioni sugli accessori a pag. 6.

Un carico improprio della motocicletta può influire sulla sua stabilità e maneggio. Anche se la motocicletta è caricata correttamente, guidare a velocità ridotte e non eccedere mai 130 km/h (80 mph) quando si ha un carico.

Seguire queste indicazioni quando si ha un passeggero o un carico:

- Controllare che entrambi i pneumatici siano gonfiati correttamente.
- Se si cambia il carico normale, può essere necessario regolare la sospensione anteriore e quella posteriore (pag. 43-45).
- Per evitare che oggetti sciolti creino pericoli, assicurarsi che l'intero carico sia legato bene prima di partire.
- Disporre il peso del carico il più vicino possibile al centro della motocicletta.
- Bilanciare il carico in modo uniforme sui due lati.
- Per evitare eventuali danni termici alla motocicletta o ad oggetti personali, non ostruire o limitare con bagagli o indumenti il flusso dell'aria attorno alla marmitta.

## Accessori e modifiche

Modificare la vostra motocicletta o usare accessori non Honda può rendere la vostra moto non sicura. Prima di prendere in considerazione qualsiasi modifica o aggiunta di accessori, leggere attentamente le seguenti informazioni.

### **⚠ ATTENZIONE**

Accessori o modifiche impropri possono causare incidenti in cui potete essere seriamente feriti o uccisi.

Seguire tutte le istruzioni in questo manuale del proprietario riguardo a accessori e modifiche.

## Accessori

Consigliamo fortemente di usare solo accessori autentici Honda che sono stati progettati e collaudati specificamente per questa motocicletta. Poiché Honda non può collaudare tutti gli accessori, siete personalmente responsabili per una selezione, installazione e uso corretti di accessori non Honda. Rivolgersi al proprio concessionario Honda per assistenza e seguire sempre queste indicazioni:

- Assicurarsi che l'accessorio non celi alcuna luce, non riduca lo spazio dal suolo e l'angolo di inclinazione, non limiti il movimento della sospensione o del manubrio, non alteri la posizione di guida o interferisca con l'uso di qualsiasi comando.
- Assicurarsi che apparecchiature elettriche non eccedano la capacità del sistema elettrico della motocicletta (pag. 158). Un fusibile saltato può causare la perdita delle luci o della potenza motore.



- Non usare traini o sidecar con la motocicletta. Questa motocicletta non è stata progettata per tali attacchi e il loro uso potrebbe interferire seriamente con la manovrabilità della stessa motocicletta.
- Vi ricordiamo che Honda produce una vasta gamma di accessori originali per migliorare il vostro comfort alla guida della motocicletta.

Rivolgersi ad un concessionario Honda per avere maggiori dettagli ed informazioni a riguardo.

(Solo tipo E, 5E, F, 3F, ED, 3ED, 2F, 4F, 2ED, 4ED).

### **Modifiche**

Consigliamo con forza di non rimuovere alcun apparato originale o modificare la motocicletta in qualsiasi modo che potrebbe cambiarne il design o il funzionamento. Tali cambiamenti possono ostacolare seriamente il maneggio, la stabilità e la frenata della motocicletta, rendendola non sicura per la guida.



La rimozione o modifica di luci, marmitte, sistema di controllo emissioni o altre apparecchiature possono rendere la motocicletta illegale.



## ETICHETTE GRAFICHE

Le seguenti pagine mostrano il significato delle etichette. Alcune etichette avvisano di pericoli potenziali che possono causare lesioni gravi. Altre forniscono importanti informazioni di sicurezza. Leggere attentamente queste informazioni e non togliere le etichette.

Se un'etichetta si stacca o diventa illeggibile, rivolgersi al concessionario Honda per la sua sostituzione.

Ogni etichetta contiene un simbolo specifico. Il significato di ciascun simbolo ed etichetta è il seguente.

	Leggere attentamente le istruzioni contenute nel Manuale di Uso e Manutenzione.
	Leggere attentamente le istruzioni contenute nel Manuale di Officina. Nell'interesse della sicurezza, affidare la manutenzione della motocicletta soltanto ad un concessionario Honda.

	<p><b>PERICOLO (su sfondo ROSSO)</b> Il mancato rispetto delle istruzioni PROVOCHERÀ la MORTE o GRAVI LESIONI PERSONALI.</p>
	<p><b>ATTENZIONE (su sfondo ARANCIONE)</b> Il mancato rispetto delle istruzioni POTREBBE provocare la MORTE o GRAVI LESIONI PERSONALI.</p>
	<p><b>AVVERTENZA (su sfondo GIALLO)</b> Il mancato rispetto delle istruzioni POTREBBE provocare LESIONI PERSONALI.</p>



## ETICHETTA BATTERIA

### PERICOLO

- Tenere fiamme e scintille lontano dalla batteria. La batteria produce gas esplosivi che possono causare esplosioni.
- Indossare la protezione per gli occhi e guanti di gomma quando si maneggia la batteria, altrimenti si possono bruciare gli occhi o perdere la vista a causa dell'elettrolita della batteria.
- Non permettere a bambini e ad altre persone di toccare una batteria a meno che non capiscano la corretta manipolazione e i pericoli della batteria molto bene.
- Maneggiare l'elettrolito batteria con estrema cautela in quanto contiene acido solforico diluito. Il contatto con la pelle o gli occhi può bruciare o causare la perdita della vista.
- Leggere attentamente questo manuale e capire bene prima di maneggiare la batteria. La negligenza nel seguire le istruzioni può causare lesioni personali e danni al veicolo.
- Non utilizzare una batteria con l'elettrolito che sia pari o sotto il segno di livello inferiore. Può esplodere causando lesioni gravi.



### SIGILLO TAPPO RADIATORE

PERICOLO

NON APRIRE MAI QUANDO È CALDO.

Il liquido refrigerante bollente provocherà ustioni.

La valvola di sfogo della pressione inizia a funzionare a 1.1 kgf/cm<sup>2</sup>

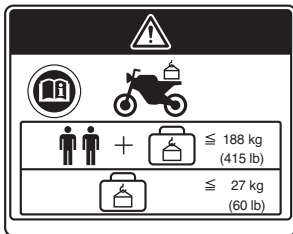

### ADESIVO SUGLI ACCESSORI E SUI BAGAGLI

ATTENZIONE

ACCESSORI E CARICO

- L'aggiunta di accessori e bagagli può compromettere la stabilità e la manovrabilità di questa motocicletta.
- Prima di installare eventuali accessori leggere attentamente le istruzioni contenute nel manuale d'uso e nella guida di installazione.
- Il peso totale degli accessori e del bagaglio aggiunti al peso del pilota e del passeggero non deve superare i 188 kg (415 lb), che rappresentano la massima capacità di carico.
- Il peso del bagaglio non deve superare i 27 kg (60 lb) in nessun caso.
- Si sconsiglia il montaggio di grandi elementi di carenatura fissati alla forcella o al manubrio.

 kPa	 250 290	BRIDGESTONE BT012F RADIAL J  120/70ZR17MC(58W)
	 250 290	BRIDGESTONE BT012R RADIAL J  180/55ZR17MC(73W)

## ADESIVI SUI PNEUMATICI

Pressione dei pneumatici a freddo:

[Solo pilota]

Anteriore 250 kPa 2.50 kgf/cm<sup>2</sup>

Posteriore 290 kPa 2.90 kgf/cm<sup>2</sup>

[Pilota e passeggero]

Anteriore 250 kPa 2.50 kgf/cm<sup>2</sup>

Posteriore 290 kPa 2.90 kgf/cm<sup>2</sup>

Misura dei pneumatici:

Anteriore 120/70ZR17M/C(58W)



Posteriore 180/55ZR17M/C(73W)

Marca dei pneumatici:

BRIDGESTONE

Anteriore BT012F RADIAL J

Posteriore BT012R RADIAL J

	<p><b>ETICHETTA RIGUARDANTE LA SICUREZZA</b> Per la propria protezione, indossare sempre il casco e l'abbigliamento protettivo durante la guida.</p> <p><b>ETICHETTA DEL CARBURANTE</b> USARE SOLO CARBURANTE SENZA PIOMBO</p>
	<p><b>ETICHETTA DELL'AMMORTIZZATORE POSTERIORE</b> CONTIENE GAS. Non aprire. Non scaldare.</p>
	<p><b>ETICHETTA GIOCO CATENA</b> Mantenere la catena di trasmissione regolata e lubrificata. Gioco catena: 30-40 mm (1.2 - 1.6 in)</p>

## UBICAZIONE DELLE PARTI

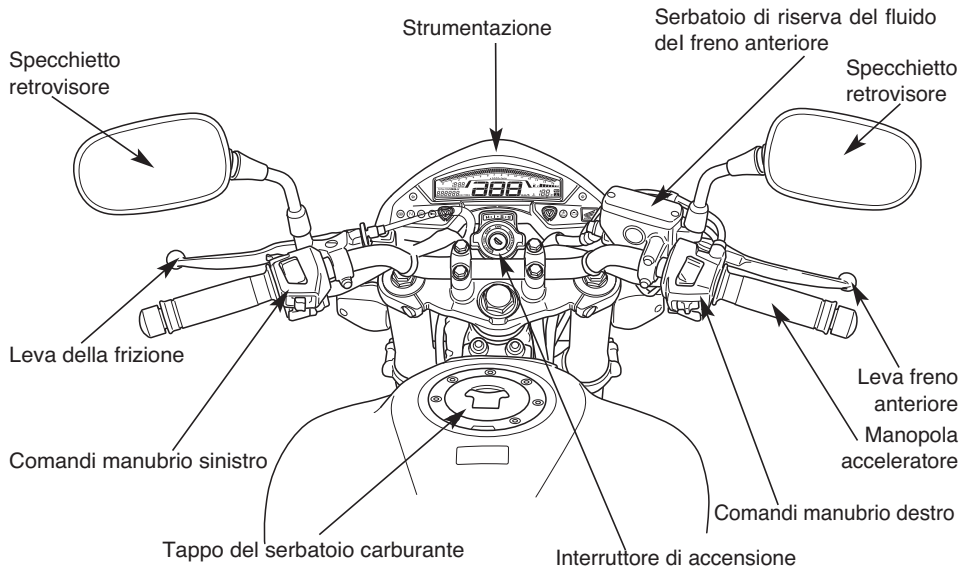



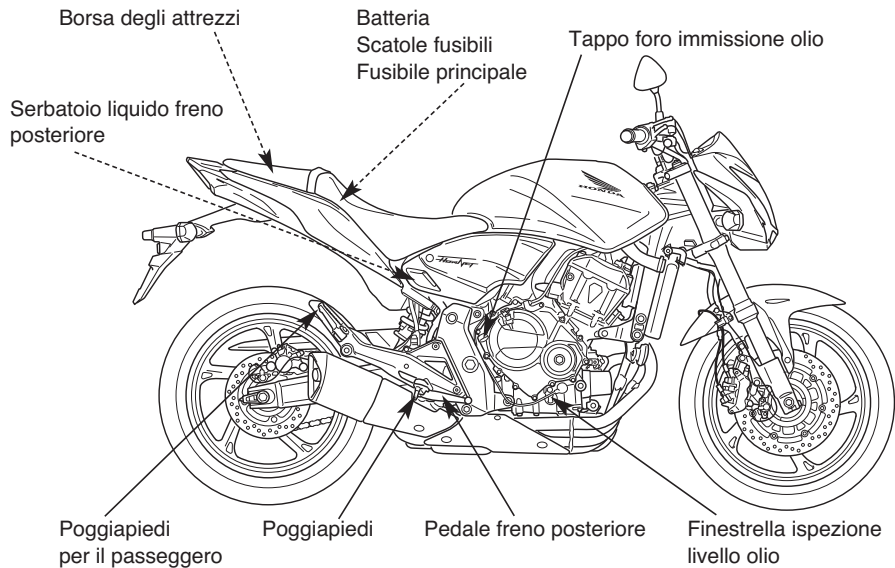

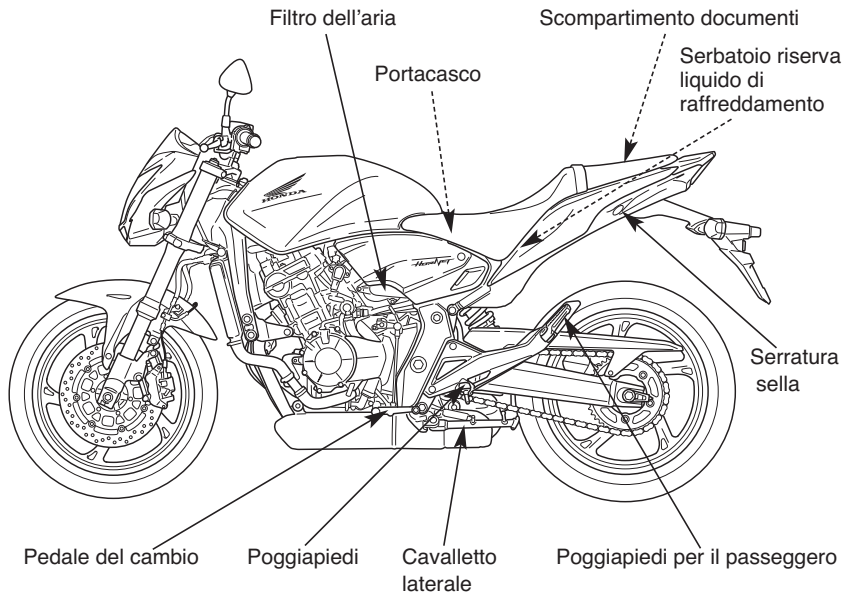

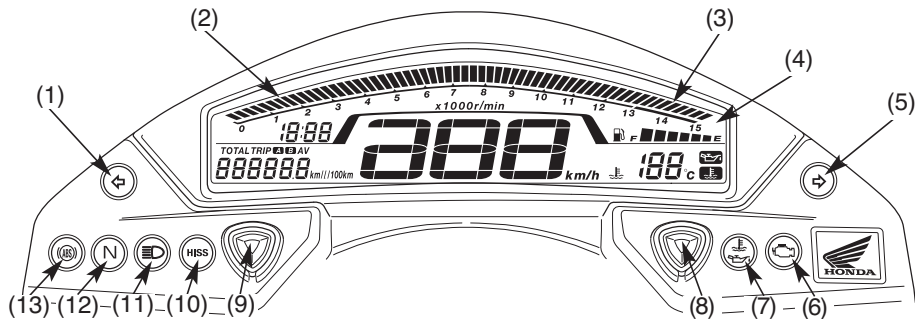

## STRUMENTI E INDICATORI

Gli indicatori sono contenuti nel pannello strumenti. Le loro funzioni sono descritte nelle tabelle alle pagine che seguono.

- (1) Indicatore direzione sinistra
- (2) Contagiri
- (3) Zona rossa contagiri
- (4) Display Multifunzione
- (5) Indicatore direzione destra
- (6) Indicatore PGM-FI

- (7) Indicatore di guasto
- (8) Tasto B
- (9) Tasto A
- (10) Indicatore immobilizzatore (HISS)
- (11) Indicatore abbaglianti
- (12) Indicatore folle
- (13) Indicatore sistema antibloccaggio (ABS) (CB600FA)

<b>(No. di rif.) Descrizione</b>	<b>Funzione</b>
(1) Indicatore direzione sinistra (verde)	Lampeggia quando è attivata la freccia sinistra.
(2) Contagiri	Indica i giri del motore per minuto. Quando l'interruttore di accensione viene portato su ON i segmenti della scala graduata oscillano sul valore massimo del quadrante.
(3) Zona rossa contagiri	Non permettere alla indicazione del contagiri di entrare nella zona rossa, anche a rodaggio finito. <b>NOTA</b> Facendo girare il motore a regimi troppo alti (inizio zona rossa contagiri) si corre il rischio di danneggiarlo gravemente.

<b>(No. di rif.) Descrizione</b>	<b>Funzione</b>
(4) Display multifunzione	L'indicazione include le seguenti funzioni; Questo strumento indica la visualizzazione iniziale (pag. 24).
- Tachimetro	Indica la velocità di marcia (pag. 26). Indica la velocità in chilometri orari (km/h) e/o in miglia orarie (mph) a seconda del modello.
- Indicazione contachilometri totale	Indica la distanza percorsa totale (pag. 26).
- Indicazione contachilometri parziale	Indica la distanza percorsa parziale (pag. 27).
- Indicatore consumo di carburante	Indica il consumo di carburante attuale (pag.34), il consumo di carburante intermedio (pag.34), il consumo del carburante della riserva (pag.34). Quando si accende l'indicatore della riserva, il display indicherà il consumo della riserva stesso.
- Cambiamento unità di velocità e distanza percorsa	Converte l'unità di velocità e distanza percorsa da km a miglia e viceversa (solo tipo E, 5E) (pag. 40).

	<b>(No. di rif.) Descrizione</b>	<b>Funzione</b>
	- Livello carburante	Mostra la quantità di carburante disponibile nel serbatoio della motocicletta (pag. 32).
	- Orologio digitale	Indica le ore ed i minuti (pag. 41).
	- Misuratore temperatura liquido di raffreddamento	Misura la temperatura del fluido di raffreddamento (pag. 30).
	- Spia della pressione dell'olio/ Spia della temperatura del liquido refrigerante	Accende la spia della pressione dell'olio e/o quella della temperatura del liquido di raffreddamento per segnalare delle anomalie nella pressione dell'olio motore e/o nella temperatura del liquido di raffreddamento quando la spia di guasto MIL si accende (pag. 28-29).

<b>(No. di rif.) Descrizione</b>	<b>Funzione</b>
(5) Indicatore di direzione destra (verde)	Lampeggia quando è attivata la freccia destra.
(6) Indicatore PGM-FI (giallo ambra)	<p>Si illumina quando ci sono anomalie nel sistema PGM-FI (iniezione programmata carburante). Si deve anche accendere per qualche secondo e spegnersi subito dopo quando l'interruttore di accensione viene portato su ON e quello di arresto del motore si trova su  (RUN).</p> <p>Se si accende in qualsiasi altro momento, ridurre la velocità e portare al più presto possibile il veicolo dal più vicino centro di assistenza autorizzato Honda.</p>
(7) Indicatore di guasto (rosso)	<p>Si illumina quando il liquido di raffreddamento ha superato la temperatura specificata e/o la pressione dell'olio è al di sotto della gamma di funzionamento normale. Deve inoltre illuminarsi quando l'interruttore di accensione è su ON e il motore è spento. Deve spegnersi quando il motore parte, tranne per occasionali lampeggiamenti al minimo quando il motore è caldo (pag. 28-29).</p>

<b>(No. di rif.) Descrizione</b>	<b>Funzione</b>
(8) Tasto B	Usare questo tasto per i seguenti scopi. <ul style="list-style-type: none"><li>• Per regolare l'ora (pag. 41)</li><li>• Per cambiare le unità di misura del tachimetro, contachilometri totale e contachilometri parziale (Solo tipo E, 5E) (pag. 40).</li><li>• Per commutare il funzionamento del misuratore del consumo di carburante (pag. 34).</li></ul>
(9) Tasto A	Usare questo tasto per i seguenti scopi. <ul style="list-style-type: none"><li>• Per regolare l'ora (pag. 41)</li><li>• Per commutare il lampeggiamento dell'indicatore del sistema di immobilizzazione (HISS) (pag. 66)</li><li>• Per cambiare l'indicazione del contachilometri parziale A e B (Trip A - Trip B) (pag. 27)</li><li>• Per azzerare il contachilometri parziale A ed il misuratore del consumo carburante (pag. 27)</li><li>• Per azzerare il contachilometri parziale B (pag. 27)</li><li>• Per cambiare le unità di misura del tachimetro, contachilometri totale e contachilometri parziale (Solo tipo E, 5E) (pag. 40).</li></ul>



<b>(No. di rif.) Descrizione</b>	<b>Funzione</b>
(10) Indicatore immobilizzatore HISS (rosso)	Questo indicatore si illumina per alcuni secondi quando l'interruttore di accensione viene regolato su ON. Quindi si spegne se è stata inserita la chiave con il codice corretto. Se è stata inserita una chiave con un codice improprio, l'indicatore rimane illuminato e il motore non parte (pag. 65). Quando la funzione di lampeggiamento di questo indicatore è attivata e l'interruttore di accensione è su OFF, continua a lampeggiare per 24 ore (pag. 66).
(11) Indicatore faro abbagliante (blu)	Si illumina quando il faro è nel modo abbagliante.
(12) Indicatore folle (verde)	Si illumina quando la trasmissione è in folle.
(13) Spia antibloccaggio freni (ABS) (giallo ambra) (CB600FA)	Normalmente questa spia si accende quando si porta l'interruttore di accensione su ON e si spegne dopo che si è guidata la motocicletta ad una velocità superiore a 10 km/h. In caso di problemi all'ABS, questa spia lampeggia e rimane illuminata (pag. 89).

## Display iniziale

Quando l'interruttore di accensione si trova su ON, il display multifunzione (1) visualizzerà temporaneamente tutte le modalità ed i segmenti digitali, in modo che il pilota possa avere la certezza che il display a cristalli liquidi funzioni correttamente.

L'unità "mph" (2) e "mile" (3) sono visualizzate solo per il tipo E, 5E.

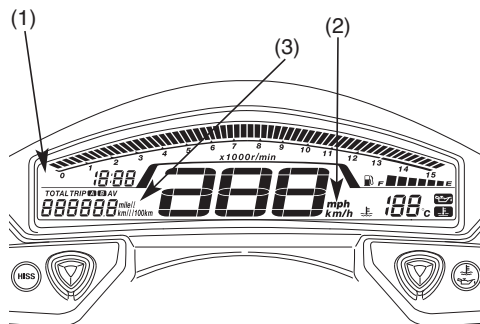

- (1) Display multifunzione
- (2) "mph"
- (3) "mile"

### Indicazione multifunzione

L'indicazione multifunzione (1) include le seguenti funzioni:

- Tachimetro
- Orologio digitale
- Livello carburante
- Temperatura refrigerante
- Indicatore del consumo carburante
- Cambiamento dell'unità di velocità e distanza percorsa (Solo tipo E, 5E)
- Contachilometri
- Contachilometri parziale A e B
- Indicatore di bassa pressione olio
- Indicatore temperatura refrigerante

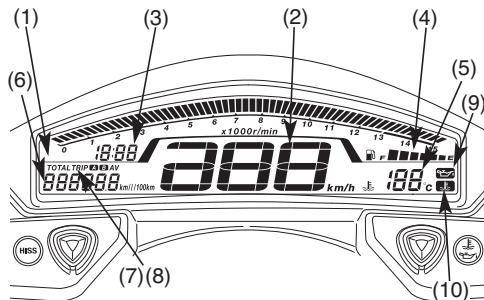

- (1) Display multifunzione
- (2) Tachimetro
- (3) Orologio digitale
- (4) Livello carburante
- (5) Misuratore temperatura refrigerante
- (6) Indicatore consumo carburante
- (7) Contachilometri
- (8) Contachilometri parziale A e B
- (9) Indicatore di bassa pressione olio
- (10) Indicatore temperatura refrigerante

**Tachimetro****Contachilometri****Contachilometri parziale****Tachimetro (1)**

Indica la velocità di corsa.

Questo mostra la velocità in chilometri orari (km/h) o in miglia orarie (mph) a seconda del tipo.

Solo tipo E, 5E

Per scegliere l'unità di misura più adatta vedi pag. 40.

**Contachilometri (2)**

Indica la distanza percorsa totale.

Questo strumento può visualizzare da 0 a 999.999 chilometri o miglia.

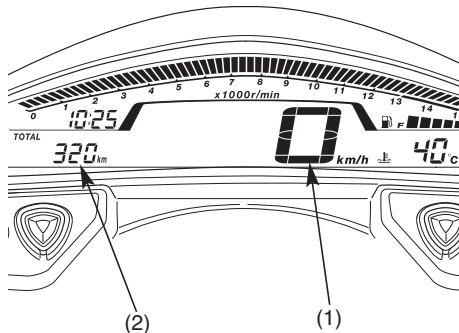

(1) Tachimetro

(2) Contachilometri

## Contachilometri parziale

Indica la distanza percorsa parziale.

Sono disponibili due contachilometri parziali, il contachilometri parziale A (1) (Trip A) e il contachilometri parziale B (2) (Trip B). Si può alternare tra le indicazioni di A e B premendo ripetutamente il tasto A (3).

Premendo ripetutamente tasto A (3) si alterna la visualizzazione sul display, delle seguenti funzioni:

Contachilometri (TOTAL), contachilometri parziale A (TRIPA) e B (TRIPB).

### Azzeramento contachilometri parziale

Per azzerare il contachilometri parziale, tenere premuto il tasto A (3) mentre è visualizzato il contachilometri parziale A o il contachilometri parziale B.

Quando il contachilometri parziale A è azzerato, il consumo medio di carburante ed il consumo di carburante sono azzerati insieme.

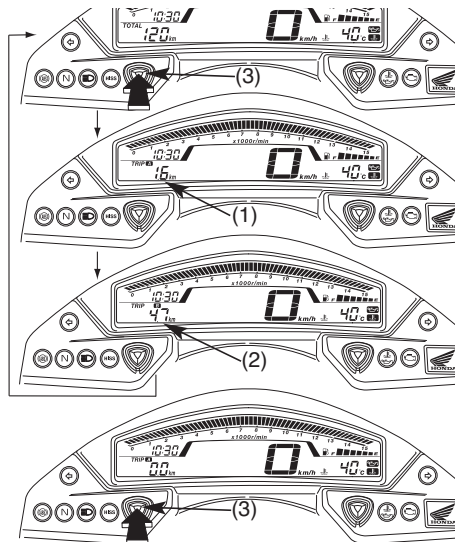

- (1) Contachilometri parziale A
- (2) Contachilometri parziale B
- (3) Tasto A

## Indicatore di pressione olio bassa e indicatore di guasto (MIL)

L'indicatore di pressione olio bassa (1) si accende e l'indicatore di guasto (2) si illumina quando la pressione dell'olio motore è al di sotto della gamma di funzionamento normale. L'indicatore di pressione olio bassa deve accendersi e l'indicatore di guasto deve illuminarsi se il motore è spento quando l'interruttore di accensione viene regolato su ON. Entrambi devono spegnersi quando il motore parte, tranne occasionali lampeggiamenti al minimo quando il motore è caldo.

### NOTA

Se si fa girare il motore con pressione di olio insufficiente lo si può danneggiare seriamente.

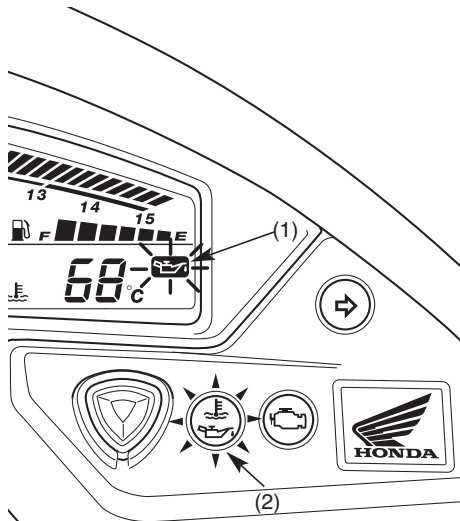

(1) Indicatore di bassa pressione olio

(2) Indicatore di guasto

### Indicatore di temperatura del liquido di raffreddamento e indicatore di guasto (MIL)

La spia della temperatura del liquido di raffreddamento (1) e la spia di guasto (MIL) (2) si accendono quando la temperatura del liquido di raffreddamento supera la temperatura specificata. La spia della temperatura del liquido di raffreddamento deve inoltre accendersi per pochi secondi e quindi spegnersi quando si porta su ON l'interruttore di accensione e l'interruttore di arresto del motore è su  (funzionamento). Se la spia si accende durante la marcia, fermare il motore e controllare il livello del liquido di raffreddamento nel serbatoio di espansione. Leggere le pagine 52-53 e non guidare la motocicletta fino a che il problema non è stato corretto.

#### NOTA

Se si eccede la temperatura massima di esercizio si può danneggiare seriamente il motore.

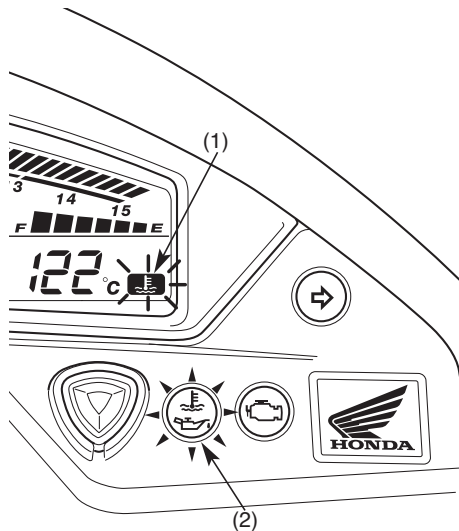

- (1) Indicatore temperatura refrigerante
- (2) Indicatore di guasto

## Misuratore della temperatura del liquido refrigerante

Il misuratore della temperatura del liquido di raffreddamento (1) indica la temperatura del liquido di raffreddamento digitalmente.

### Display della temperatura

Sotto 34 °C	Viene visualizzato “- -”
Tra 35 °C e 132 °C	Viene indicata l'effettiva temperatura del refrigerante.
Sopra 132 °C	Il display rimane “132 °C”

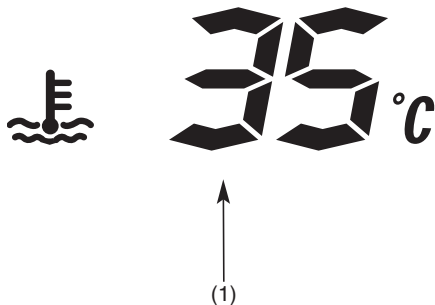

(1) Misuratore della temperatura del refrigerante



### Messaggio di surriscaldamento

Quando la temperatura del liquido di raffreddamento raggiunge 122 °C, il display inizia a lampeggiare. Contemporaneamente la spia di guasto (2) e la spia della temperatura del liquido di raffreddamento (3) si accendono.

In questo caso, fermare il motore e controllare il livello del liquido di raffreddamento nel serbatoio di espansione. Leggere le istruzioni alle pagine 52-53 e non guidare la motocicletta fino a che il problema non è stato corretto.

#### NOTA

Se si eccede la temperatura massima d'esercizio si può danneggiare seriamente il motore.

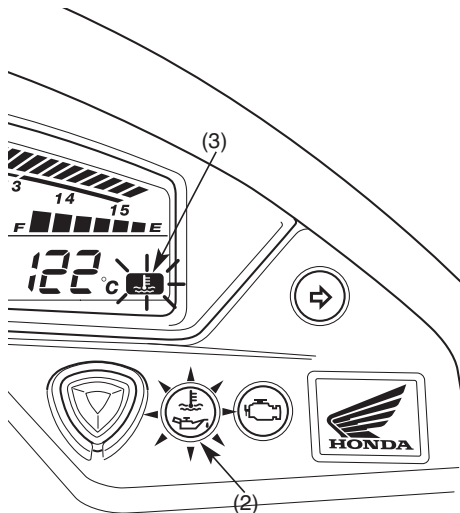

- (2) Indicatore di guasto
- (3) Indicatore temperatura refrigerante

## Display del livello del carburante

### Indicatore del livello del carburante (1)

Il display a cristalli liquidi del misuratore del carburante indica approssimativamente, con una scala graduata, il carburante presente nel serbatoio.

Quando il segmento F (2) si accende, la quantità di carburante presente nel serbatoio, riserva inclusa è:

18,7 l

Quando il segmento E (3) lampeggia, il carburante è scarso ed occorre eseguire un rifornimento appena possibile. La quantità di carburante rimasta nel serbatoio, quando il veicolo è tenuto diritto, è di circa:

4,2 l

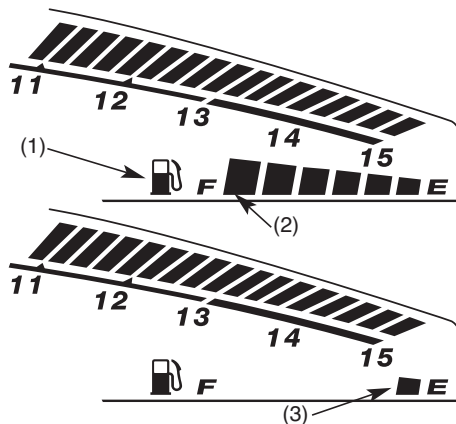

- (1) Indicatore livello carburante
- (2) Segmento di carburante F
- (3) Segmento di carburante E

### Indicatore di guasto livello carburante

Se il sistema di alimentazione ha un guasto, l'indicatore di livello carburante lampeggerà come illustrato in figura.

Si consiglia di andare da un concessionario Honda al più presto.

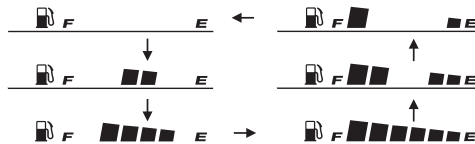

## Misuratore del consumo del carburante

Il misuratore del consumo di carburante mostra le seguenti indicazioni:

- Consumo attuale di carburante (1)
- Consumo di carburante medio (2)
- Consumo carburante (3)
- Consumo di carburante della riserva.

- Per passare da una indicazione all'altra premere ripetutamente il tasto B (4).
- Il consumo di carburante della riserva è automaticamente indicato quando il segmento E del livello carburante sta lampeggiando.
- L'indicazione del consumo attuale di carburante e del consumo medio di carburante si può alternare tra km/L e L/100 km (pag. 39).

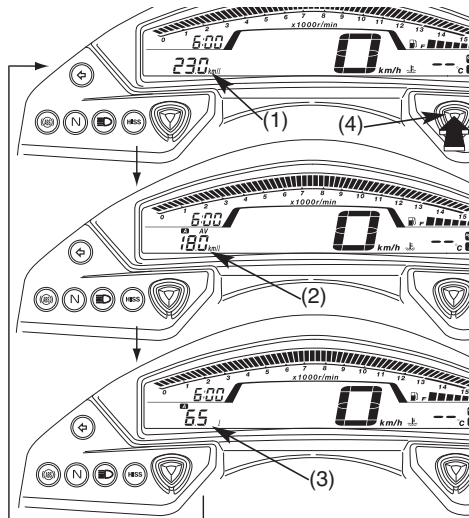

- (1) Indicatore consumo attuale carburante
- (2) Indicatore consumo carburante medio
- (3) Indicatore consumo carburante
- (4) Tasto B

### Indicazione consumo attuale di carburante

Questo display Indica il consumo momentaneo di carburante.

Quando la tua motocicletta va ad una velocità di 1 km/h o meno è visualizzato "--.-".

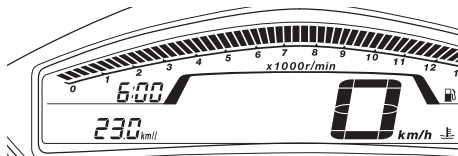

Indicazione consumo attuale di carburante

### Indicazione consumo di carburante medio (AV)

Il consumo medio di carburante, dopo l'ultimo l'azzeramento del contachilometri parziale A, è indicato ogni 15 secondi.

Se "--.-" lampeggia, andare da un concessionario Honda appena possibile.

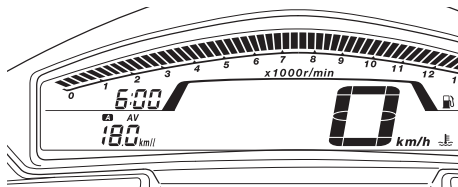

Indicazione consumo medio di carburante

### Indicazione consumo di carburante

Questo display mostra il consumo di carburante da dopo l'ultimo azzeramento del contachilometri parziale A.

Se "--.-" lampeggia, andare da un concessionario Honda appena possibile.

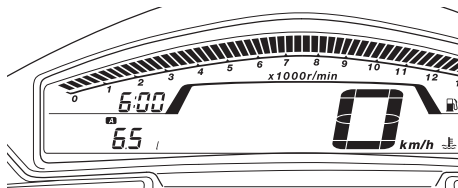

Indicazione consumo di carburante

Il tipo E, 5E usa mile/L o km/L , i tipi ED e F usano km/L o L/100 km.

### Indicazione consumo di carburante della riserva

Questo display mostra il consumo di carburante della riserva. Il display cambia automaticamente da un'altra indicazione del consumo quando il segmento E del livello carburante lampeggia.

Il display lampeggia lentamente fino a 0,9 L. Quando il consumo di carburante è più di 1,0 L il display lampeggia più velocemente.

Se si cambia il display ad un'altra indicazione del consumo di carburante, questo ritornerà al consumo di carburante della riserva dopo 10 secondi.

Dopo un rifornimento maggiore della riserva, resettare il consumo di carburante della riserva e tornare all'indicazione del consumo normale.

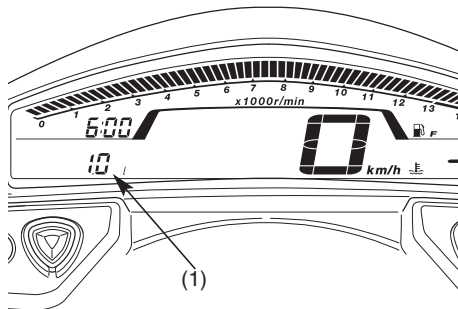

(1) Indicatore consumo carburante della riserva

### Azzeramento display consumo carburante intermedio e consumo carburante

Quando il contachilometri parziale A è azzerato, il consumo intermedio e il consumo carburante sono azzerati insieme (pag. 27).

Anche, dopo un rifornimento maggiore della riserva, il contachilometri parziale A, il consumo intermedio ed il consumo carburante possono essere automaticamente azzerati.

Si può attivare o disattivare in modo automatico l'azzeramento dopo il rifornimento.

### Attivare/Disattivare il reset automatico del consumo

Si può attivare o disattivare il reset automatico. La regolazione iniziale è disattivata.

1. Premere e tenere premuto il tasto B (1) e girare l'interruttore di accensione su ON. Tenere premuto il tasto B fino a quando l'indicatore di consumo carburante (2) inizia a lampeggiare.

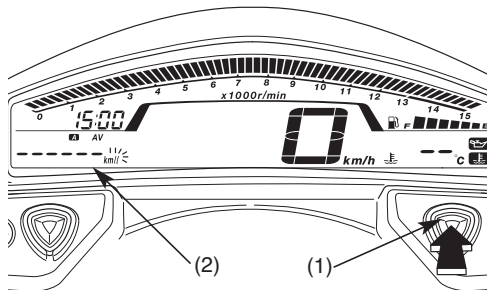

- (1) Tasto B
- (2) Indicatore consumo carburante

2. Premere il tasto A (3) per attivare o disattivare la modalità di reset automatico.

Attivato

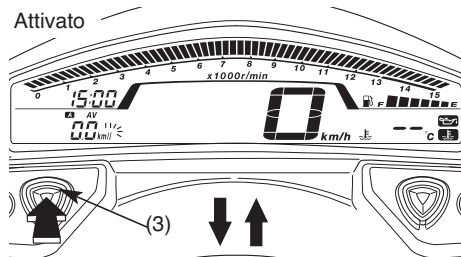

Disattivato

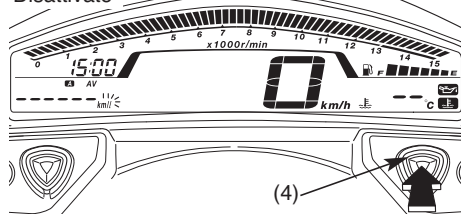

(3) Tasto A

(4) Tasto B

3. Per terminare la selezione, premere il tasto B (4). Il display ritornerà alle condizioni normali.

Il display smetterà automaticamente di lampeggiare e ritornerà alle condizioni normali se il tasto non viene premuto entro 30 secondi. Se l'interruttore di accensione viene girato su OFF durante la procedura, i dati inseriti prima di girare l'interruttore su OFF saranno registrati.



### Modifica della modalità di visualizzazione dei consumi

L'indicazione del consumo corrente e di quello della riserva può essere selezionato da km/L a L/100 km.

1. Girare l'interruttore di accensione su ON.  
Premere contemporaneamente il tasto A (1) ed il tasto B (2) per 2 secondi con l'indicatore dei consumi selezionato su consumo istantaneo o consumo intermedio. L'unità di misura selezionata lampeggia sul display.
2. Premendo ripetutamente il tasto A (1), si seleziona "km/L" o "L/100 km".
3. Per terminare la selezione premere il tasto B (2).

Il display smetterà di lampeggiare automaticamente e la selezione sarà cancellata se il bottone non è premuto entro 30 secondi.

Se l'interruttore di accensione viene girato su OFF durante la procedura, i dati inseriti prima di girare l'interruttore su OFF saranno registrati.

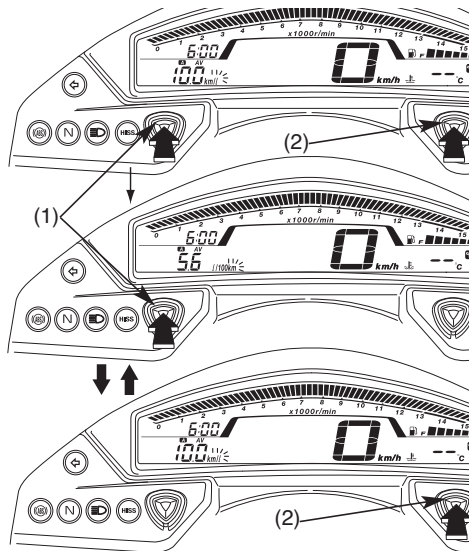

- (1) Tasto A  
(2) Tasto B

## Cambiamento dell'unità di velocità e distanza percorsa (Solo tipo E, 5E)

Per utilizzare questa funzione occorre avere il cruscotto su TOTAL.

Premendo insieme il tasto A (1) ed il tasto B (2) per 2 secondi, l'indicazione "km/h" o "mph" del display inizierà a lampeggiare.

Premere successivamente il tasto A (3) per selezionare "km/h"/"km" oppure "mph"/"mile" sul display.

Per terminare la selezione premere il tasto B (4) oppure portare l'interruttore di accensione su OFF.

Il display cesserà automaticamente di lampeggiare se non si preme il tasto per 30 secondi circa.

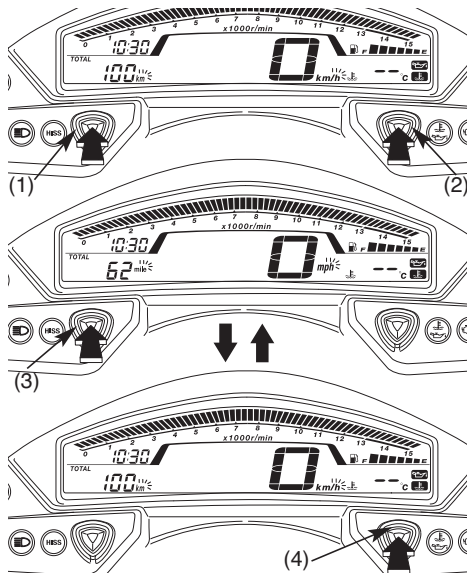

(1) (3) Tasto A

(2) (4) Tasto B

## Orologio digitale

Indica ore e minuti. Per regolare l'ora procedere come segue:

1. Regolare l'interruttore di accensione su ON.
2. Premere il tasto B (1) una volta per passare alla modalità orologio. L'orologio passa al modo di regolazione con l'indicazione delle ore lampeggiante.

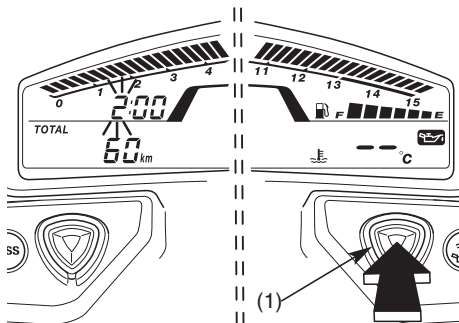

(1) Tasto B

3. Per regolare le ore premere il tasto A (2) fino a che appare l'ora desiderata.

- Impostazione rapida - premere e tenere premuto il tasto A finché non appare l'ora desiderata.

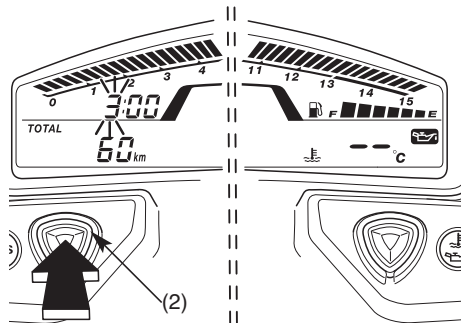

(2) Tasto A

4. Premere il tasto B (3) quando il display arriva a visualizzare l'ora desiderata.  
L'indicazione dei minuti inizierà a lampeggiare.

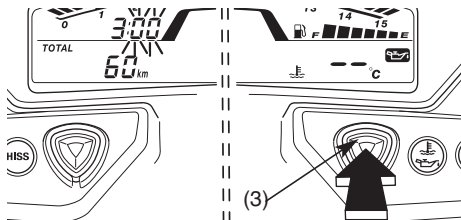

(3) Tasto B

5. Per regolare i minuti premere il tasto A (4) fino a che appaiono i minuti desiderati.
- Impostazione rapida - premere e tenere premuto il tasto A finché non appare il minuto desiderato.
  - Ad ogni pressione del tasto l'orario avanza di un minuto.

- Se si tiene premuto il tasto i minuti avanzano velocemente.

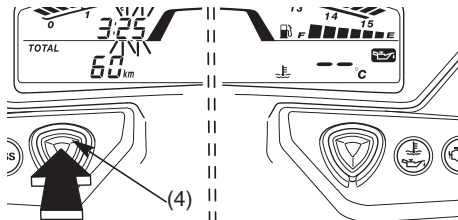

(4) Tasto A

6. Per concludere la regolazione, tenere premuto il tasto B oppure regolare l'interruttore di accensione su OFF.  
L'indicazione cessa automaticamente di lampeggiare e la regolazione viene annullata se non si preme alcun tasto per 30 secondi. Se si sconnette la batteria l'orologio tornerà a 1:00.

## COMPONENTI PRINCIPALI (Informazioni necessarie all'uso della moto)

### SOSPENSIONE

#### Sospensione Anteriore

##### Prearico della molla:

Regolare il prearico della molla girando il regolatore di prearica (1) con la chiave da 19 mm fornita nel kit attrezzi.

Assicurarsi che entrambe le gambe della forcella siano regolate nella stessa posizione.

##### **Ammorbidimento (SOFT):**

Ruotare il regolatore in senso antiorario verso la posizione SOFT, nel caso di carichi leggeri e guida su strade normali ed in piano.

##### **Irrigidimento (HARD):**

Ruotare il regolatore in senso orario verso la posizione HARD, per una guida più severa e su strade accidentate.

Per disporre il regolatore sulla posizione standard, agire come segue:

1. Girare il registro di prearica (1) in senso antiorario fino a che non gira più (appoggiato leggermente). Questa è la regolazione di morbidity massima.

2. Il registro è sulla posizione standard quando viene girato in senso orario di 8 giri.
3. Assicurarsi che entrambe le gambe della forcella siano regolate nella stessa posizione.

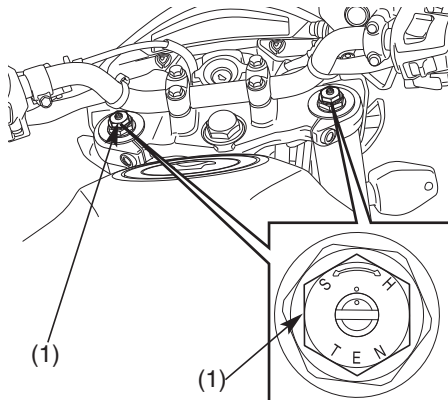

(1) Registro prearica

Regolazione freno idraulico in estensione:

**Ammorbidimento (SOFT):**

Ruotare il regolatore in senso antiorario verso la posizione SOFT, nel caso di carichi leggeri e guida su strade normali ed in piano.

**Irrigidimento (HARD):**

Ruotare il regolatore in senso orario verso la posizione HARD, per una guida più severa e su strade accidentate.

Per disporre il regolatore sulla posizione standard, agire come segue:

1. Girare il registro di smorzamento (1) in senso orario fino ad arrivare a fondo corsa (appoggiato leggermente). Questa è la regolazione di rigidità massima.
2. Il registro è sulla posizione standard quando viene girato in senso antiorario di 2 giri, così che il segno stampigliato (2) sia allineato al segno stampigliato di riferimento (3).
3. Assicurarsi che entrambe le gambe della forcella siano regolate nella stessa posizione.

44

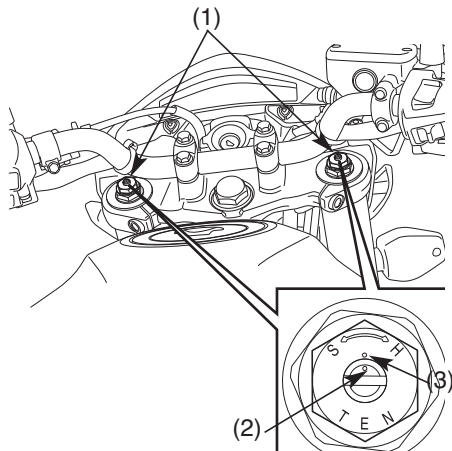

- (1) Registro smorzamento  
 (2) Contrassegno punzonato  
 (3) Contrassegno di riferimento

## Sospensione Posteriore

Regolazione freno idraulico in estensione

### **Ammorbidimento (SOFT):**

Ruotare il regolatore in senso antiorario verso la posizione SOFT, nel caso di carichi leggeri e guida su strade normali ed in piano.

### **Irrigidimento (HARD):**

Ruotare il regolatore in senso orario verso la posizione HARD, per una guida più severa e su strade accidentate.

Per disporre il regolatore sulla posizione standard, agire nel modo seguente:

1. Girare il registro di smorzamento (1) in senso orario fino ad arrivare a fondo corsa (appoggiato leggermente). Questa è la regolazione di rigidità massima.
2. Il registro è sulla posizione standard quando viene girato in senso antiorario di 1,5 giri, così che il segno stampigliato (2) sia allineato al segno stampigliato di riferimento (3).

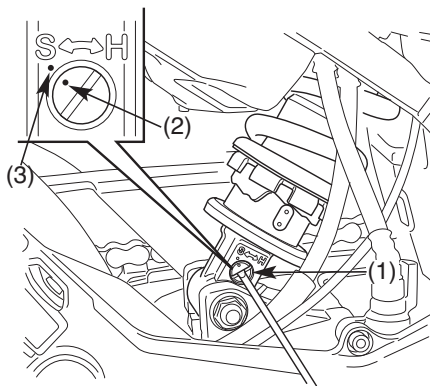

- (1) Registro di smorzamento
- (2) Contrassegno punzonato
- (3) Contrassegno di riferimento

## Prearico della molla

L'ammortizzatore (1) ha 7 posizioni di regolazione per i vari tipi di carico e di condizioni della strada.

Regolare l'ammortizzatore posteriore usando una chiave a dente (2) e la prolunga (3).

Regolare sempre la posizione degli ammortizzatori rispettando la sequenza (1-2-3-4-5-6-7 o 7-6-5-4-3-2-1).

Cercare di regolare la posizione, passando immediatamente da 1 a 7, o viceversa, può danneggiare l'ammortizzatore.

La posizione 1 è per i carichi leggeri e le strade in buone condizioni. La posizione 2 è la posizione standard. Le posizioni da 3 a 7 aumentano la prearica della molla per una sospensione posteriore più rigida, e vanno usate se si carica pesantemente la motocicletta.

Il gruppo ammortizzatore posteriore include uno smorzatore che contiene gas di azoto ad alta pressione. Non tentare di smontare o riparare lo smorzatore; non può essere ricostruito e deve

46

essere sostituito quando è usurato. L'eliminazione va eseguita solo dal concessionario Honda. Le istruzioni presenti in questo manuale di Uso e Manutenzione si riferiscono esclusivamente alla regolazione del gruppo ammortizzatore.

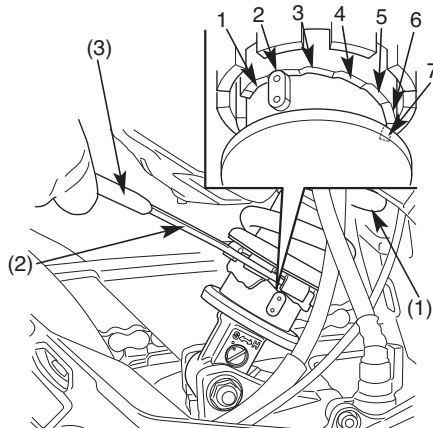

(1) Ammortizzatore

(3) Prolunga

(2) Chiave a dente



## FRENI

Entrambi i freni anteriore e posteriore sono del tipo a disco idraulico.

Col consumarsi delle pastiche, il livello del liquido freni cala.

Non sono necessarie regolazioni, ma si devono controllare periodicamente il livello del liquido e l'usura delle pastiche. Il circuito dei freni deve essere controllato frequentemente per accertarsi che non ci siano perdite di liquido. Se la corsa a vuoto della leva di controllo o del pedale diventano eccessivi senza che le pastiche siano usurate oltre il limite di usura indicato (pag. 131-132), la causa è probabilmente dovuta alla presenza d'aria nel circuito, che deve perciò essere spurgato. Per questo intervento di manutenzione rivolgersi ad un concessionario Honda.

### Livello del liquido del freno anteriore:

Tenendo la motocicletta in posizione eretta, controllare il livello del liquido. Deve essere al

di sopra del segno di livello LOWER (1). Se il livello è al di sotto del segno di livello LOWER (1), controllare se le pastiglie dei freni sono usurate (pag. 131).

Le pastiglie usurate devono essere sostituite. Se le pastiglie non sono usurate, far controllare il sistema freni per perdite.

Il liquido freni consigliato è liquido per freni Honda DOT 4 da un contenitore sigillato, o uno equivalente.

### Anteriore

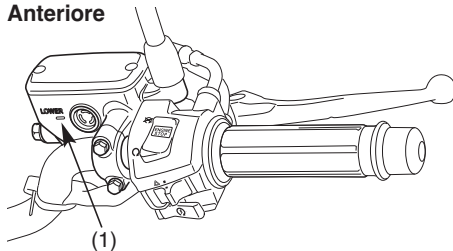

(1) Contrassegno del livello inferiore (LOWER)

Leva del freno anteriore:

La distanza tra la punta della leva del freno (1) e la manopola può essere regolata girando la ghiera di regolazione (2) mentre si spinge la leva in avanti.

Allineare i numeri (3) sulla ghiera di regolazione con il segno di indicazione (4).

Azionare diverse volte il freno e controllare che la ruota giri liberamente quando si rilascia la leva del freno.

Altri controlli:

Accertarsi che non ci siano perdite di liquido freni. Controllare che le tubazioni e gli organi di unione non presentino segni di usura o crepe.

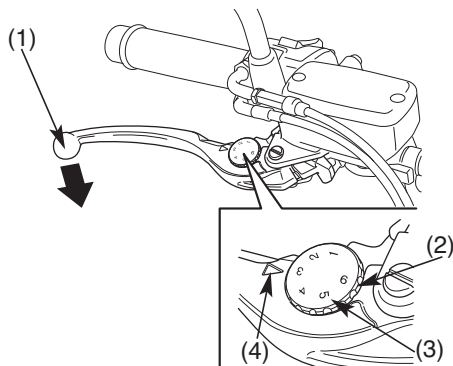

(1) Leva freno

(2) Ghiera regolazione

(3) Numeri

(4) Segno riferimento

#### Livello del liquido del freno posteriore:

Tenendo la motocicletta in posizione eretta, controllare il livello del liquido. Deve essere tra i segni di livello UPPER (1) e LOWER (2). Se il livello è al segno di livello LOWER (2) o più sotto, controllare se le pastiglie dei freni sono usurate (pag. 132).

Le pastiglie usurate devono essere sostituite. Se le pastiglie non sono usurate, far controllare il sistema freni per perdite.

Il liquido freni consigliato è liquido per freni Honda DOT 4 da un contenitore sigillato, o uno equivalente.

#### Altri controlli:

Accertarsi che non ci siano perdite di liquido freni. Controllare che le tubazioni e gli organi di unione non presentino segni di usura o crepe.

#### Posteriore

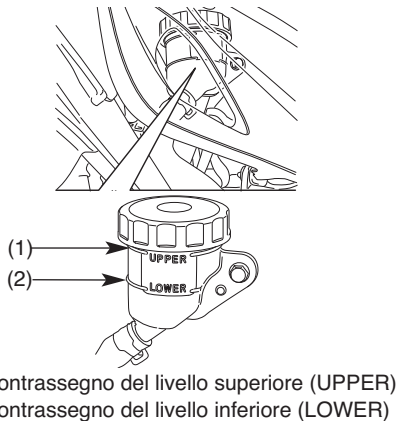

## FRIZIONE

La regolazione della frizione potrebbe essere necessaria se il motore si arresta quando si ingrana la marcia o se tende a strisciare, oppure se la frizione slitta causando un ritardo d'accelerazione rispetto alla velocità del motore. Le regolazioni di entità minore possono essere operate col registro (2) cavo, della leva (1) frizione.

La corsa a vuoto normale della leva della frizione è di: 10-20 mm

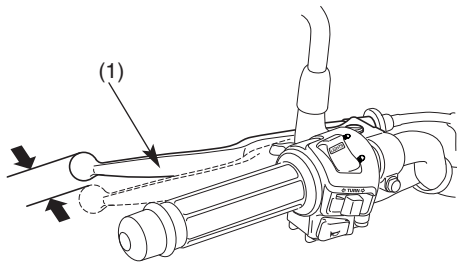

(1) Leva della frizione

1. Allentare il controdado (3) e girare il registro (2). Serrare il controdado (3) e controllare la regolazione.
2. Se il registro è svitato quasi del tutto o non è possibile ottenere la corsa a vuoto corretta, allentare il controdado (3) e girare completamente il registro del cavo (2). Serrare il controdado (3).

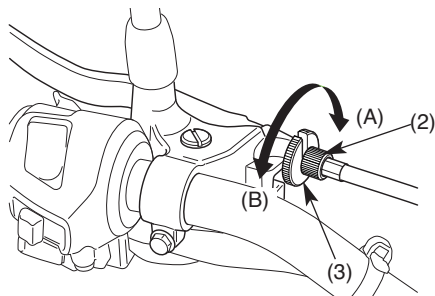

(2) Registro cavo frizione  
(3) Controdado

(A) Aumento del gioco frizione  
(B) Diminuzione del gioco

3. Allentare il controdado (5) all'estremità inferiore del cavo. Girare il dado di registro (4) in modo da ottenere la corsa a vuoto prescritta. Serrare il controdado (5) e controllare la regolazione.
4. Avviare il motore, schiacciare la leva della frizione e ingranare la marcia. Accertarsi che il motore non si arresti e che la motocicletta non strisci. Rilasciare gradualmente la leva della frizione e aprire il gas. La motocicletta deve iniziare a muoversi dolcemente e accelerare gradualmente.

Se non è possibile ottenere la regolazione corretta o se la frizione non funziona normalmente, rivolgersi ad un concessionario Honda.

#### Altri controlli:

Controllare che il cavo della frizione non sia schiacciato o usurato e che non si blocchi o non funzioni. Lubrificare il cavo della frizione con un lubrificante per cavi reperibile sul mercato per evitarne l'usura prematura e la corrosione.

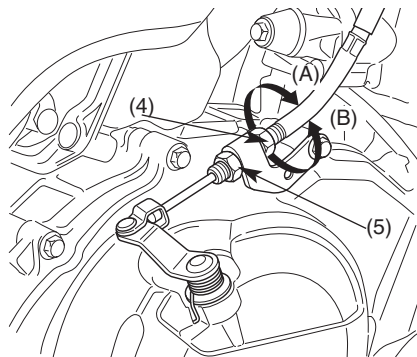

- |                   |                                |
|-------------------|--------------------------------|
| (4) Dado registro | (A) Aumento del gioco frizione |
| (5) Controdado    | (B) Diminuzione del gioco      |

## LIQUIDO REFRIGERANTE

### Raccomandazioni riguardo al liquido refrigerante

L'utente deve mantenere in modo appropriato il liquido refrigerante per evitarne il congelamento, il surriscaldamento e la corrosione. Usare un liquido antigelo al glicole etilenico di alta qualità contenente inibitori di corrosione specialmente raccomandati per l'impiego nei motori in alluminio. (LEGGERE L'ETICHETTA DELLA LATTINA DELL'ANTIGELO.)

Usare soltanto acqua potabile con pochi minerali o acqua distillata per la soluzione antigelo. Un'acqua ad alto contenuto di minerali o sale potrebbe rovinare il motore in alluminio.

L'uso di anticongelanti contenenti inibitori al silicio può causare un prematuro consumo delle guarnizioni di tenuta della pompa dell'acqua, o il bloccaggio dei passaggi del radiatore. Usare acqua di rubinetto può danneggiare il motore.

La motocicletta esce dalla fabbrica con una miscela al 50/50 di antigelo e acqua. Questa miscela è sufficiente per la maggior parte delle temperature di funzionamento e fornisce una buona protezione contro la corrosione. Una concentrazione maggiore di antigelo riduce le prestazioni del circuito di raffreddamento ed è raccomandata soltanto nel caso che sia necessaria una protezione supplementare contro il gelo. Una miscela del 40/60 (40% di antigelo) non fornisce una protezione adeguata contro la corrosione. Alle temperature sotto lo zero, controllare frequentemente il circuito di raffreddamento aggiungendo, se necessario, una concentrazione maggiore di antigelo (fino ad un massimo del 60%).

## Controllo

Il serbatoio di riserva si trova sotto la sella. Controllare il livello del liquido di raffreddamento nel serbatoio (1) col motore alla normale temperatura di funzionamento e la motocicletta in posizione verticale. Se il livello del liquido raffreddamento fosse inferiore al contrassegno di livello inferiore LOWER (3), rimuovere la sella (pag. 72) ed il tappo del serbatoio (2) ed aggiungere liquido di raffreddamento fino a raggiungere il contrassegno di livello superiore UPPER (4). Aggiungere sempre il liquido raffreddamento al serbatoio. Non tentare di aggiungere liquido raffreddamento rimuovendo il tappo del radiatore.

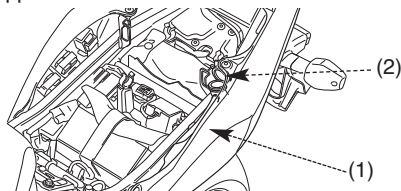

- (1) Serbatoio di riserva
- (2) Tappo del serbatoio d'espansione

Se il serbatoio d'espansione è vuoto, oppure se la perdita di liquido refrigerante è eccessiva, controllare se ci sono perdite e rivolgersi ad un concessionario Honda per la riparazione.

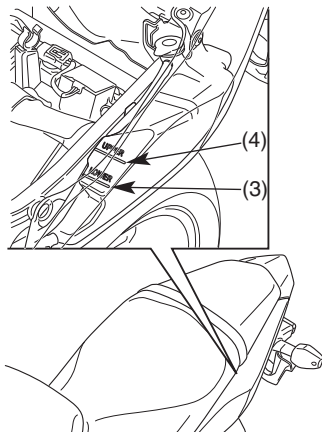

- (3) Contrassegno del livello inferiore (LOWER)
- (4) Contrassegno del livello superiore (UPPER)

## CARBURANTE

### Serbatoio del carburante

La capacità del serbatoio del carburante, riserva compresa, è di:

18,7 ℓ

Per aprire il tappo (1) del bocchettone di rabbocco inserire la chiave (2) di accensione e ruotarla in senso orario. Il tappo si rialza e può essere tolto.

Non riempire eccessivamente il serbatoio. Non deve essere presente carburante nel collo di riempimento (3).

Terminato il rifornimento, rimettere il tappo, e spingerlo nel collo del bocchettone sino a quando si richiude con uno scatto e risulta ben bloccato. Estrarre la chiave.

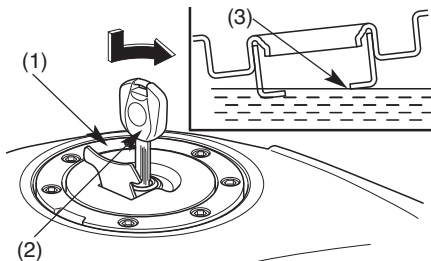

- (1) Tappo del bocchettone di rabbocco  
(2) Chiave di accensione  
(3) Collo del bocchettone

### **⚠ ATTENZIONE**

La benzina è molto infiammabile e esplosiva. Si può essere seriamente ustionati o feriti quando si maneggia carburante.

- Fermare il motore e tenere calore, scintille e fiamme a distanza.
- Rifornire solo in esterni.
- Asciugare immediatamente gli schizzi.



Usare benzina senza piombo con un numero di ottani da 91 in su.

L'uso di benzina con piombo causa danni prematuri alle marmitte catalitiche.

#### NOTA

Se guidando ad una velocità costante con un carico normale il motore batte in testa, cambiare la marca di benzina. Se il battito in testa persiste, rivolgersi ad un concessionario Honda. Ciò è un dovere dell'utente e la sua non ottemperanza viene considerata un danno causato dall'abuso della motocicletta, e come tale non è coperto dalla Garanzia Limitata.

#### **Benzina contenente alcool**

Se si desidera usare una benzina contenente alcool (gasolina), sceglierne una con un numero di ottani almeno pari a quello raccomandato dalla Honda. Ci sono due tipi di "gasolina": uno contenente alcool etilico e l'altro alcool metilico. Non si deve usare una benzina contenente oltre il 10% di alcool etilico. Non usare benzina contenente alcool

metilico, o di legno, che non contenga anche cosolventi e inibitori di corrosione per l'alcool metilico. Non usare mai una benzina contenente oltre il 5% di alcool metilico, anche se contiene cosolventi e inibitori di corrosione.

L'uso di benzina che contiene più del 10% di etanolo (oppure più del 5% di metanolo) può:

- Danneggiare la vernice del serbatoio del carburante
- Danneggiare i tubi di gomma delle tubazioni del carburante
- Causare la corrosione del serbatoio del carburante
- Causare un cattivo funzionamento.

Prima di fare rifornimento presso una stazione di servizio che non si conosce, cercare di scoprire se la benzina che vende contiene alcool e, in caso affermativo, di che tipo e in che percentuale. Se si notano effetti negativi di funzionamento durante l'uso di una benzina contenente alcool o che si pensa contenga alcool, sostituirla con un'altra che si è certi non contenga alcool.

## OLIO MOTORE

### Controllo del livello dell'olio motore

Controllare il livello dell'olio motore ogni giorno prima di guidare la motocicletta.

Il livello deve trovarsi compreso tra i due contrassegni superiore (1) e inferiore (2) indicati sulla finestrella di controllo (3).

1. Avviare il motore e lasciarlo girare al minimo per 3-5 minuti. Accertarsi che l'indicatore di bassa pressione dell'olio si spenga. Se rimane acceso, spegnere immediatamente il motore.
2. Arrestare il motore e mantenere la motocicletta dritta su un terreno piano e solido.
3. Dopo 2-3 minuti, controllare che il livello dell'olio si trovi tra i segni di livello inferiore e superiore sullo spioncino.
4. Se necessario, rimuovere il tappo del foro di riempimento dell'olio (4) ed aggiungere l'olio del tipo specificato (pag. 101) fino al segno di livello superiore. Non riempire eccessivamente.

5. Reinstallare il tappo del foro di rabbocco dell'olio. Controllare se vi sono perdite di olio.

### NOTA

Se si fa girare il motore con pressione di olio insufficiente lo si può danneggiare seriamente.

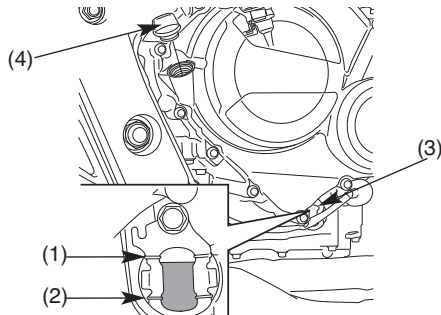

- (1) Tacca del livello superiore
- (2) Tacca del livello inferiore
- (3) Finestrella di controllo
- (4) Tappo del bocchettone dell'olio

## PNEUMATICI TUBELESS

Per usare la motocicletta in condizioni di sicurezza, i pneumatici devono essere del tipo e delle dimensioni corretti, in buone condizioni con un battistrada adeguato e gonfiati correttamente per il carico che si trasporta. Le seguenti pagine forniscono informazioni più dettagliate su come e quando controllare la pressione dell'aria, come ispezionare i pneumatici per la presenza di danni e cosa fare quando i pneumatici richiedono riparazioni o sostituzione.

### ATTENZIONE

L'uso di pneumatici troppo usurati o gonfiati impropriamente può causare un incidente in cui potete essere seriamente feriti o uccisi.

Seguire tutte le istruzioni in questo manuale del proprietario per la gonfiatura dei pneumatici e la manutenzione.

## Pressione dell'aria

Tenendo i pneumatici gonfiati correttamente si ottiene la migliore combinazione di maneggevolezza, durata del battistrada e comfort della guida. In generale, i pneumatici gonfiati troppo poco si usurano in modo irregolare, influiscono negativamente sul maneggio e falliscono più facilmente quando sono surriscaldati.

Pneumatici troppo gonfi rendono la corsa più rigida, sono più soggetti a danni da pericoli sulla strada e si usurano in modo irregolare.

Consigliamo di ispezionare visivamente i pneumatici prima di ogni uso e di impiegare un manometro per misurare la pressione dell'aria una volta al mese o quando si pensa che la pressione dei pneumatici possa essere bassa.

I pneumatici senza camera d'aria hanno una certa capacità di autosigillamento se sono forati. Tuttavia, poiché la perdita d'aria è spesso lenta, controllare bene che non ci siano forature quando un pneumatico non è completamente gonfio.

Controllare sempre la pressione dell'aria a pneumatici "freddi" cioè quando la motocicletta è rimasta parcheggiata per almeno tre ore. Se si controlla la pressione dell'aria a pneumatici "caldi" cioè quando la motocicletta è stata guidata anche per pochi chilometri, i valori saranno più alti che nel caso di pneumatici "freddi". Questo è normale e quindi non sgonfiare i pneumatici per ottenere le pressioni aria consigliate per i pneumatici freddi fornite sotto, altrimenti i pneumatici non saranno gonfi a sufficienza.

Le pressioni consigliate per pneumatici "freddi" sono:

Anteriore	250 kPa (2,50 kgf/cm <sup>2</sup> ) 36 psi
Posteriore	290 kPa (2,90 kgf/cm <sup>2</sup> ) 42 psi

### Controllo

Quando si controlla la pressione dei pneumatici, ispezionare anche il battistrada e le pareti laterali per usura, danni e oggetti estranei:

Fare attenzione a:

- Bozzi o rigonfiamenti sul lato del pneumatico o sul battistrada. Sostituire il pneumatico se si notano bozzi o rigonfiamenti.
- Tagli, separazioni o crepe nel pneumatico. Sostituire il pneumatico se si può vedere tessuto o corda.
- Usura eccessiva del battistrada.

Anche se si colpisce una buca o un oggetto duro, fermarsi sul lato della strada il prima possibile ed ispezionare la gomma per eventuali danni.

### Usura del battistrada

Sostituire i pneumatici prima che la profondità del battistrada al centro del pneumatico raggiunga il limite di usura seguente:

Profondità minima battistrada	
Anteriore	1,5 mm
Posteriore	2,0 mm

### Solo per Germania:

Le normative sulla circolazione stradale tedesca proibiscono l'uso di pneumatici con battistrada inferiore a 1,6 mm.

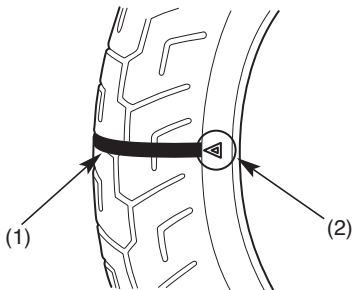

- (1) Indicazione di usura
- (2) Segno di ubicazione dell'indicazione di usura

## Riparazione pneumatici

Se un pneumatico è forato o danneggiato, va sostituito, non riparato. Come discusso sotto, un pneumatico riparato, in via temporanea o permanente, ha limiti di velocità e prestazioni inferiori rispetto ad un pneumatico nuovo.

Una riparazione temporanea, come un tappo esterno per pneumatico senza camera d'aria, può non essere sicura per velocità e condizioni di guida normali. Se si esegue una riparazione temporanea o di emergenza ad un pneumatico, guidare lentamente e con cautela fino ad un concessionario e far sostituire il pneumatico. Se possibile, non trasportare passeggeri o carico finché non si è installato un nuovo pneumatico.

Anche se un pneumatico è stato riparato professionalmente con una pezza interna, non sarà mai buono quanto un pneumatico nuovo. Non eccedere mai velocità di 80 km/h (50 mph) per le prime 24 ore, o 130 km/h (80 mph)

**60**

in qualsiasi altra occasione in seguito. Inoltre non è possibile trasportare in sicurezza un carico paragonabile a quello possibile con un pneumatico nuovo. Consigliamo quindi caldamente di sostituire il pneumatico danneggiato. Se si decide di far riparare il pneumatico, assicurarsi che la ruota sia bilanciata prima di guidare.

### Sostituzione dei pneumatici

I pneumatici in dotazione alla motocicletta sono stati progettati in base alle prestazioni della motocicletta e forniscono la migliore combinazione di maneggevolezza, frenata, durata e comfort.

#### **⚠ ATTENZIONE**

L'installazione di pneumatici impropri sulla motocicletta può influire sul maneggio e la stabilità. Può causare un incidente in cui potete essere seriamente feriti o uccisi.

Usare sempre pneumatici delle dimensioni e del tipo consigliati in questo manuale.

I pneumatici consigliati per la motocicletta sono:

Anteriore	120/70ZR17M/C(58W) BRIDGESTONE BT012F RADIAL J
Posteriore	180/55ZR17M/C(73W) BRIDGESTONE BT012R RADIAL J
Tipo	RADIALE - TUBELESS

Quando si sostituisce un pneumatico, usarne uno equivalente all'originale e assicurarsi che la ruota sia bilanciata dopo che il nuovo pneumatico è stato installato.

### Promemoria importanti per la sicurezza

- Non installare una camera d'aria all'interno di un pneumatico di tipo senza camera d'aria in questa motocicletta. Un surriscaldamento eccessivo può causare lo scoppio della camera d'aria.
- Usare solo pneumatici senza camera d'aria su questa motocicletta. I cerchioni sono stati progettati per pneumatici senza camera d'aria e durante accelerazioni o frenate brusche i pneumatici di tipo a camera d'aria possono scivolare via dal cerchione e sgonfiarsi rapidamente.
- Quando si sostituiscono i pneumatici, usarne solo del tipo raccomandato qui sopra (pag. 61) e controllare le etichette dei pneumatici. Usando altri tipi di pneumatico con modelli dotati di sistema ABS si può danneggiare il funzionamento del sistema stesso. Il microprocessore del sistema ABS funziona paragonando le velocità delle due ruote. I pneumatici di tipo non raccomandato possono influen-

zare la velocità delle ruote e quindi confondere il microprocessore del sistema ABS.



## COMPONENTI SINGOLI ESSENZIALI

### INTERRUTTORE D'ACCENSIONE

L'interruttore di accensione (1) si trova sotto il cruscotto.

Il faro e le luci di coda si illuminano ogni volta che si regola l'interruttore di accensione su ON. Se la motocicletta è ferma con l'interruttore di accensione regolato su ON ed il motore fermo, il faro anteriore, la luce di posizione, le luci posteriori e la luce della targa rimarranno accese, scaricando la batteria.

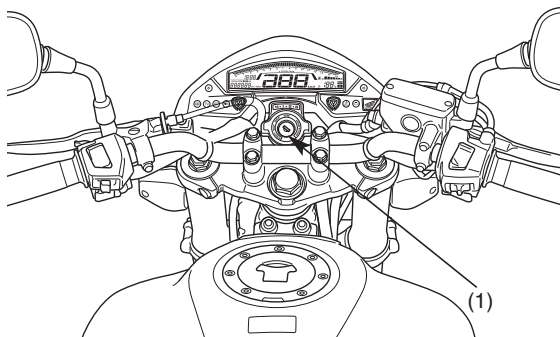

(1) Interruttore di accensione

Posizione chiave	Funzioni	Rimozione chiave
LOCK (bloccaggio dello sterzo)	Lo sterzo è bloccato. Il motore e le luci non possono funzionare.	La chiave può essere sfilata.
OFF	Il motore e le luci non possono funzionare	La chiave può essere sfilata.
ON	Il motore e le luci possono funzionare.	La chiave non può essere sfilata.

## CHIAVI

Questa motocicletta dispone di due chiavi e di una targhetta con il numero delle chiavi.

Il numero della chiave si rende necessario per potere avere altre chiavi, Conservare la targhetta con il numero della chiave in un posto sicuro.

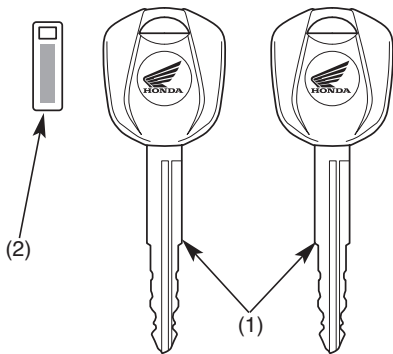

(1) Chiavi

(2) Piastrina con il numero della chiave.

64

Per avere una copia delle chiavi, portare tutte le chiavi, la targhetta con il numero delle chiavi e la motocicletta al rivenditore Honda. Con questo sistema di immobilizzazione (HISS) si possono registrare sino a quattro chiavi, comprese quelle già a disposizione dell'utente.

Se tutte le copie della chiave vengono perdute, l'unità PGM-FI/modulo di accensione deve venire sostituito. Per evitare questo problema, si suggerisce all'utente di sostituire immediatamente le copie perdute della chiave. Queste chiavi contengono dei circuiti elettronici che vengono attivati dal sistema di immobilizzazione (HISS). Le chiavi quindi non sono in grado di avviare il motore se i circuiti hanno subito dei danni.

- Non far cadere le chiavi e non appoggiarvi sopra oggetti pesanti.
- Non limare, bucare o comunque alterare la forma originale delle chiavi.
- Tenere sempre le chiavi lontane da oggetti magnetici.

### **SISTEMA DI IMMOBILIZZAZIONE (HISS)**

HISS è l'abbreviazione di Honda Ignition Security System.

Il sistema di immobilizzazione (HISS) protegge la motocicletta dai furti. Per l'avvio del motore, nell'interruttore di accensione si deve utilizzare una chiave con la corretta codificazione. Se si fa uso di una chiave con una codificazione diversa da quella prevista, o di un qualunque altro dispositivo, il circuito di avviamento della motocicletta viene disattivato.

Portando su ON l'interruttore di accensione e quello di arresto del motore su  (RUN), la spia del sistema di immobilizzazione (HISS) si illumina per alcuni secondi e poi si spegne. Se la spia rimane accesa, ciò significa che il circuito non ha riconosciuto la codificazione della chiave. Riportare l'interruttore di accensione sulla posizione OFF, togliere la chiave, reinserirla e portare di nuovo l'interruttore su ON.

L'indicatore del sistema di immobilizzazione (HISS) può continuare a lampeggiare ogni 2 secondi durante 24 ore in cui l'interruttore di accensione è su OFF. Dopo questo tempo, l'indicatore si spegne automaticamente.

Il lampeggiamento dell'indicatore può essere attivato o disattivato.

Per commutare la funzione di lampeggiamento, procedere come segue:

1. Regolare l'interruttore di accensione su ON. Il contachilometri deve indicare la scritta TOTAL.
2. Tenere premuto il tasto A (2) per più di due secondi.

L'indicatore del sistema di immobilizzazione (HISS) (1) lampeggerà immediatamente, la funzione è abilitata.

3. Regolare l'interruttore di accensione su OFF ed estrarre la chiave.

Ogni volta che l'interruttore di accensione viene regolato su ON, il funzionamento della luce dell'indicatore viene disattivato.

Nel caso di rimozione della batteria, dopo il rimontaggio della stessa, girando l'interruttore di accensione su ON, il modo HISS si riattiva automaticamente e l'indicatore lampeggia.

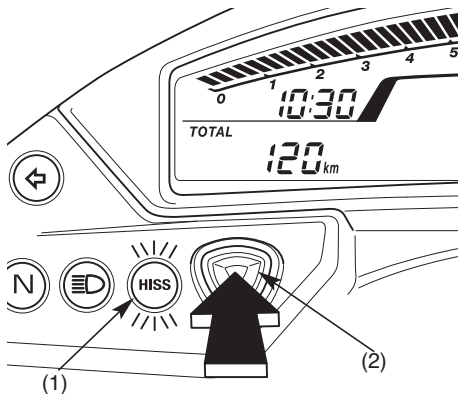

- (1) Indicatore del sistema di immobilizzazione (HISS)
- (2) Tasto A

Se il sistema continua a non riconoscere la codificazione della chiave rivolgersi al rivenditore Honda.

- Il sistema può non riconoscere la codificazione della chiave se nelle vicinanze dell'interruttore di accensione si trovano delle altre chiavi dell'immobilizzatore. Per essere sicuri che il sistema possa riconoscere il codice della chiave, tenere separata ciascuna delle chiavi dell'immobilizzatore.
- Non tentare di alterare il sistema di immobilizzazione (HISS) o di aggiungervi degli altri dispositivi. Potrebbero infatti verificarsi dei problemi di ordine elettrico, che renderebbero impossibile l'avvio del motore.
- Se tutte le copie della chiave vengono perdute, l'unità PGM-FI/modulo di accensione deve venire sostituito.

#### Direttive CE

Questo sistema di immobilizzatore è conforme alla Direttiva R & TTE (apparecchiature radio e apparecchiature terminale di telecomunicazioni e il mutuo riconoscimento della loro conformità).





La dichiarazione di conformità alla Direttiva R & TTE è fornita al proprietario al momento dell'acquisto. La dichiarazione di conformità deve essere conservata in un luogo sicuro. Se la dichiarazione di conformità è persa o mancante, contattare il proprio concessionario Honda.

< Solo Sud Africa >



## CONTROLLI SUL MANUBRIO DESTRO

### Interruttore di arresto del motore

L'interruttore di arresto del motore (1) si trova a fianco della Manopola di comando gas. Quando esso si trova sulla posizione  (RUN) il motore funziona. Quando invece si trova sulla posizione  (OFF) il motore non funziona. Questo interruttore serve principalmente da interruttore di sicurezza o d'emergenza e va normalmente lasciato sulla posizione .

Se la motocicletta è ferma con l'interruttore di accensione regolato su ON e l'interruttore di arresto motore su  (OFF), il faro e le luci di coda rimangono accesi, causando lo scaricamento della batteria.

### Pulsante dell'avviamento

Il pulsante di avviamento (2) si trova sotto l'interruttore delle luci di emergenza (3).

Quando si preme il tasto di accensione, il motorino di avviamento fa ruotare il motore a

vuoto. Se l'interruttore di arresto del motore si trova sulla posizione  (OFF), il motorino di avviamento non entra in funzione.

Quando si preme il pulsante di avviamento, il faro anteriore si spegne automaticamente, mentre la luce posteriore rimane accesa.

Vedere alle pag. 81 per la procedura di avviamento.

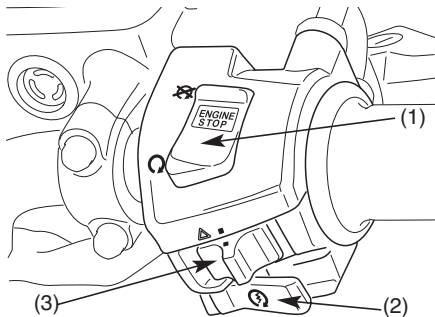

(1) Interruttore di arresto del motore

(2) Pulsante di avviamento

(3) Interruttore luci di emergenza

### Interruttore luci di emergenza

Questo sistema deve venire usato solo quando la vostra motocicletta è ferma per un'emergenza. Per attivarlo, portare la chiave di accensione su ON e quindi premere il pulsante  $\triangle$ . Le frecce anteriori e posteriori lampeggiano contemporaneamente.

Tutti gli indicatori di direzione possono lampeggiare senza chiave di accensione.

Per attivare questa funzione procedere come segue:

1. Girare la chiave di accensione su ON quindi spostare l'interruttore di emergenza (1) sulla posizione contrassegnata da  $\triangle$ .
2. Tutti gli indicatori di direzione continueranno a lampeggiare anche dopo aver girato la chiave di accensione su OFF.
3. Per disattivare il lampeggio degli indicatori di direzione portare l'interruttore dei lampeggianti di emergenza su OFF.

Se si lascia l'interruttore su OFF più di due secondi e quindi lo si riporta su  $\triangle$ , i lampeggianti non si accenderanno.

Accertarsi di disattivare il lampeggio d'emergenza quando non è più necessario, altrimenti gli indicatori di direzione non funzioneranno correttamente e creeranno confusione negli altri guidatori.

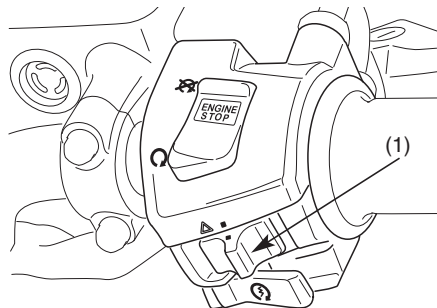

Se tutti gli indicatori di direzione restano accesi a motore spento si scaricherà la batteria.



(1) Interruttore luci di emergenza

## CONTROLLI SUL MANUBRIO SINISTRO



### Commutatore delle luci del faro (1)

Spingere il commutatore sulla posizione  (HI) per selezionare gli abbaglianti e quella  (LO) per selezionare gli anabbaglianti.

### Interruttore di controllo luce di sorpasso (2)

Quando si preme questo interruttore, il faro lampeggia per la segnalazione ai veicoli in arrivo o per il sorpasso.

### Interruttore del segnale di direzione (3)

Spostare l'interruttore sulla posizione  (L) per segnalare la svolta a sinistra e sulla posizione  (R) per segnalare la svolta a destra. Premerlo per spegnere il segnale di direzione.

### Pulsante dell'avvisatore acustico (4)

Premere il pulsante per azionare l'avvisatore acustico.

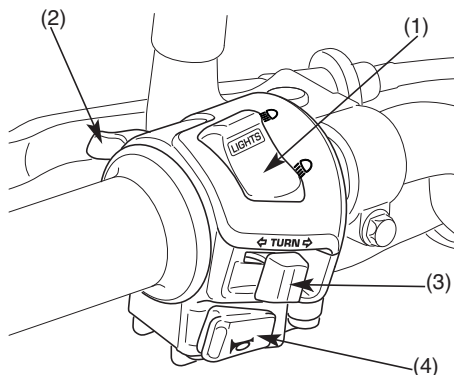

- (1) Commutatore del faro anteriore
- (2) Interruttore comando luci sorpasso
- (3) Interruttore del segnale di svolta
- (4) Clacson



## CARATTERISTICHE

(Non necessarie per la guida)

### BLOCCAGGIO DELLO STERZO

Per bloccare lo sterzo, girare completamente il manubrio a sinistra, girare la chiave (1) sulla posizione LOCK spingendola dentro. Sfilare la chiave.

Per sbloccare lo sterzo, premere e girare la chiavetta su OFF.

Non girare la chiave sulla posizione "LOCK" durante la guida della motocicletta, perché altrimenti si causa la perdita di controllo del mezzo.

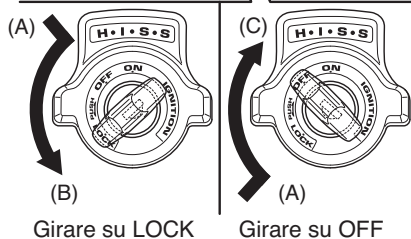
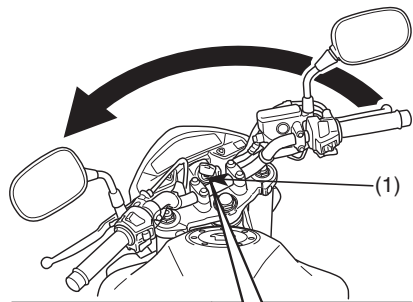

(1) Chiave di accensione

(A) Spingere in dentro  
(B) Girare su LOCK  
(C) Girare su OFF

## SELLA

Per rimuovere la sella (1), inserire la chiave di accensione nella serratura della sella (2) e ruotarla in senso orario. Tirare indietro la sella e sollevarla.

Per rimontare la sella inserire le sporgenze anteriori nella loro sede e le sporgenze posteriori nei tiranti posteriori del telaio. Poi premere sul retro della sella.

Dopo l'installazione controllare che la sella sia bloccata saldamente in posizione.

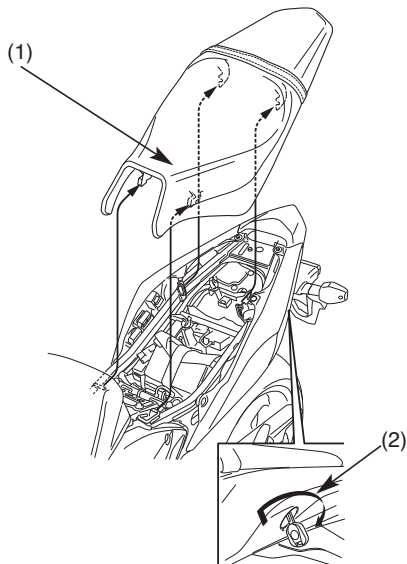

(1) Sella

(2) Serratura sella

## PORTACASCO

Il gancio portacasco si trova sotto al sedile. Rimuovere la sella (pag. 72). Passare una delle due estremità del cavetto (1) attraverso l'anello a D (2) del casco. Agganciare gli anelli del cavetto al gancio portacasco (3) ed abbassare il sedile per bloccarlo. Il cavetto per il portacasco viene fornito insieme agli attrezzi.

### ⚠ ATTENZIONE

La guida con un casco applicato al portacasco può interferire con la ruota o la sospensione posteriore e può causare un incidente in cui potete essere seriamente feriti o uccisi.

Usare il portacasco solo durante il parcheggio. Non guidare con un casco fissato al portacasco.

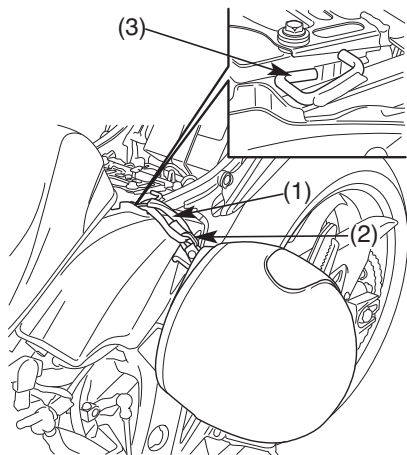

- (1) Cavetto di tenuta casco
- (2) Anello a D
- (3) Gancio portacasco

### RIPOSTIGLIO PER L'ANTIFURTO AD "U"

Nel parafango posteriore vi è un ripostiglio per poter contenere sotto la sella l'antifurto ad "U" (1).

Certe catene ad "U" non possono essere inseribili nel ripostiglio, a causa delle loro dimensioni o diversa forma.

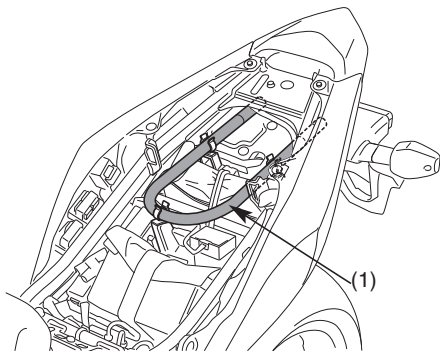

(1) Antifurto ad "U"

### SCOMPARTIMENTO PER LA DOCUMENTAZIONE

La borsa dei documenti (1) si trova nel vano apposito (2) sotto alla sella (3).

Il presente Manuale di uso e manutenzione e gli altri documenti possono essere contenuti nello scompartimento.

Quando si lava la motocicletta, fare attenzione a non dirigere getti di acqua in questa zona.

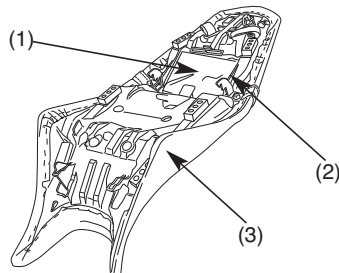

- (1) Borsa documenti
- (2) Scompartimento documenti
- (3) Sella

### ATTACCHI PER AGGANCIO DEL BAGAGLIO

Questa motocicletta è fornita di attacchi retrattili (1) per fissare il bagaglio dietro sul retro della sella posteriore (2).

Utilizzare questi attacchi per fissare il bagaglio.

Non utilizzare mai questi attacchi per trascinare o sollevare la motocicletta.

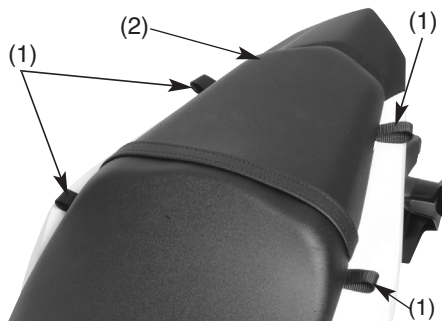

- (1) Attacchi per fissaggio bagagli
- (2) Sella

## FIANCATINE DEL TELAIO

Le coperture laterali (1) devono essere rimosse per poter eseguire la manutenzione dell'elemento del filtro dell'aria e dell'ammortizzatore posteriore. Per rimuovere le coperture laterali sinistra e destra:

1. Rimuovere la sella (pag. 72).
2. Rimuovere i bulloni (2).
3. Estrarre la linguetta (3) dalla sede.
4. Estrarre la linguetta (4) dalla sede.

### Lato sinistro

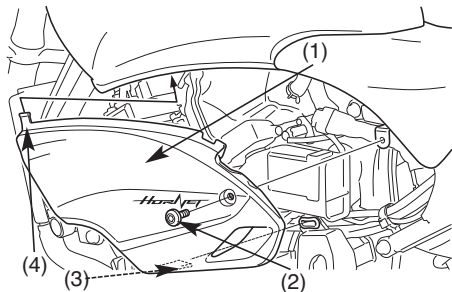

### Lato destro

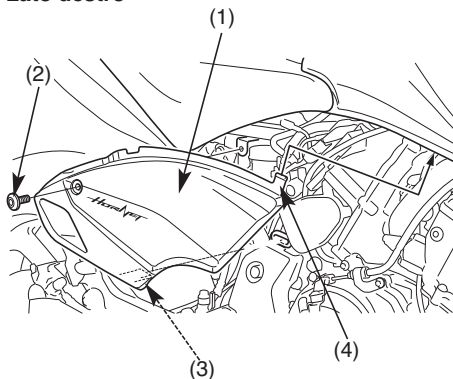

- (1) Coperture laterali
- (2) Bulloni
- (3) Linguetta
- (4) Linguetta

## POSIZIONE SERBATOIO CARBURANTE PER LE OPERAZIONI DI MANUTENZIONE

Riferirsi precauzioni di sicurezza a pag. 94.

La parte anteriore del serbatoio del carburante può essere sollevata per le operazioni di manutenzione. Non è necessario svuotare il serbatoio.

Per sollevare:

1. Sollevare la motocicletta sul cavalletto laterale con la marcia in folle e l'interruttore di accensione su "OFF". Controllare che il tappo di riempimento carburante sia chiuso.
2. Rimuovere la sella (pag. 72) e le fiancatine laterali (pag. 76).
3. Rimuovere i due bulloni ed i collarini (1).
4. Sollevare la parte anteriore del serbatoio (2) e sostenerla inserendo la chiave (3) nella prolunga (4) come mostrato in figura. Inserire la base della prolunga nell'uncino della staffa (5) sul telaio, come mostrato. Non alzare il serbatoio del carburante più di quanto sia permesso dal filo. Controllare che il serbatoio sia stabile e sicuro prima di intervenire. Attenzione a non danneggiare cavi, tubazioni e cablaggi.

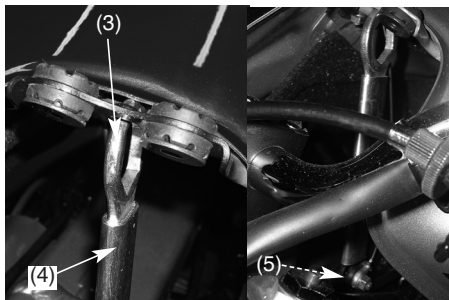
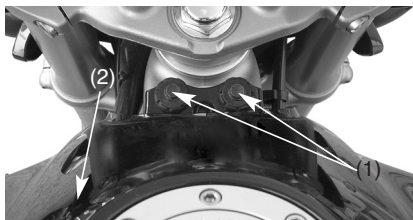

- (1) Bulloni/collarini  
 (2) Serbatoio  
 (3) Chiave

- (4) Prolunga  
 (5) Staffa

## REGOLAZIONE VERTICALE DEL FASCIO DEL FARO

La regolazione verticale può essere eseguita girando la vite (1) in dentro ed in fuori come necessario.

Osservare le leggi e le norme locali.

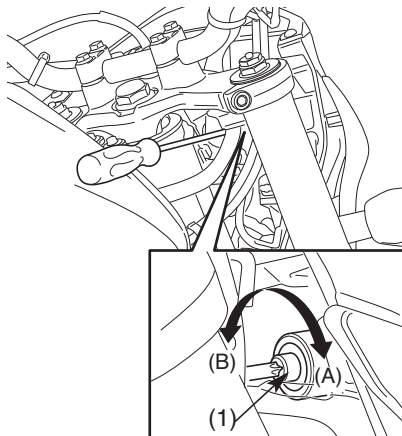

(1) Vite

(A) Alto

(B) Basso



## GUIDA DELLA MOTOCICLETTA

### CONTROLLI PRECEDENTI LA MESSA IN MOTO

Per sicurezza è molto importante usare qualche momento prima della guida per girare intorno alla motocicletta e controllare le condizioni. Se si nota qualche problema, porvi rimedio o rivolgersi al proprio concessionario Honda.

#### **⚠ ATTENZIONE**

Una manutenzione impropria di questa motocicletta o la mancata correzione di un problema prima della guida può causare un incidente in cui potete essere seriamente feriti o uccisi.

Eseguire sempre l'ispezione preguida prima di ogni guida e correggere eventuali problemi.

1. Livello olio motore - Aggiungere olio motore se necessario (pag. 56). Controllare che non ci siano perdite.
2. Livello carburante - Fare rifornimento se necessario (pag. 54). Controllare che non ci siano perdite.
3. Livello liquido refrigerante - Aggiungere liquido refrigerante se necessario. Controllare che non ci siano perdite (pag. 52-53).
4. Freni anteriori e posteriore - Controllarne il funzionamento e verificare che non vi siano perdite di fluido frenante (pag. 47-49).
5. Frizione - Controllare che funzioni correttamente (pag.50).
6. Pneumatici - Controllarne le condizioni e il gonfiaggio (pag. 57-62).
7. Catena della trasmissione - Controllarne la condizione e il gioco (pag. 115). Regolarla e lubrificarla se necessario.

8. Manopola di comando gas - Controllare che si apra e richiuda scorrevolmente e completamente in tutte le posizioni dello sterzo.
9. Luci e avvisatore acustico - Controllare che il faro, il fanale posteriore/luce di arresto, i segnali di direzione e l'avvisatore acustico funzionino correttamente.
10. Interruttore di arresto motore - Controllare che funzioni correttamente (pag. 68).
11. Sistema di interdizione dell'accensione - Controllare che funzioni correttamente (pag. 123).

## AVVIAMENTO DEL MOTORE

Seguire sempre la procedura di avviamento appropriata indicata in basso.

Questa motocicletta è dotata del sistema di interruzione dell'accensione. Il motore non può essere avviato se il cavalletto laterale è abbassato, a meno che la marcia non sia in folle. Se il cavalletto laterale è sollevato, il motore può essere avviato con la marcia in folle, o ingranata ma con la frizione staccata. Dopo aver avviato il motore con il cavalletto abbassato, il motore si ferma se si tenta di ingranare la marcia.

Per proteggere il convertitore catalitico del sistema di scappamento della motocicletta, evitare periodi prolungati di attesa a motore acceso ed evitare l'uso di benzina con piombo.

I gas di scarico della motocicletta contengono velenoso monossido di carbonio. Livelli elevati di monossido di carbonio possono accumularsi rapidamente in luoghi chiusi come un garage. Non lasciare acceso il motore in un garage con la porta chiusa. Anche con la porta aperta, far andare il motore solo il tempo necessario a portare la motocicletta fuori dal garage.

Non usare lo starter elettrico per più di 5 secondi per volta. Rilasciare il pulsante dello starter per 10 secondi circa prima di premerlo di nuovo.

## Preparativi

Prima di avviare il motore, infilare la chiave, girare l'interruttore d'accensione sulla posizione ON e controllare che:

- Il cambio sia in folle (NEUTRAL).  
La relativa spia si accenda.
- L'interruttore di arresto del motore è sulla posizione  (RUN).
- L'indicatore di guasto è illuminato.
- L'indicatore della pressione dell'olio motore sia acceso.
- L'indicatore PGM-FI sia spento.
- La spia del sistema di immobilizzazione (HISS) è spenta (OFF).
- L'indicatore della spia ABS sia acceso (pag. 23) (CB600FA).

La spia di guasto e quella di bassa pressione olio dovrebbero spegnersi 2-3 secondi dopo l'avviamento del motore. Se la spia di guasto e quella di bassa pressione olio rimangono accese durante il funzionamento, fermare immediatamente il motore e controllare il livello dell'olio motore.

### NOTA

L'uso del motore con una pressione olio insufficiente può causare seri danni al motore.

## Procedura d'avviamento

Questa motocicletta ha un motore ad iniezione programmata di carburante con starter rapido automatico.

Procedere come sotto indicato.

### A qualsiasi temperatura dell'aria

- Premere il pulsante di avviamento con l'acceleratore del tutto chiuso.

Il motore non parte se l'acceleratore è completamente aperto (perché il modulo di controllo elettronico interrompe l'alimentazione del carburante).

Anche se il liquido di raffreddamento del motore resta al di sotto della temperatura specificata, a volte quando viene aumentato il regime del motore la ventola di raffreddamento si avvia, ma ciò è normale.

Accelerando bruscamente o lasciando il motore ad un minimo molto alto per oltre 5 minuti, a temperatura atmosferica normale, si potrebbero causare decolorazioni del tubo di scappamento.

## Motore ingolfato

Se il motore non si avvia nonostante ripetuti tentativi, può essere che il motore stesso sia ingolfato da un eccesso di carburante.

1. Per ripulire un motore ingolfato, lasciare l'interruttore di arresto del motore su  (RUN).
2. Aprire al massimo il comando del gas.
3. Premere il pulsante del motorino di avviamento per 5 secondi.
4. Seguire il normale procedimento di avviamento.
5. Se il motore si avvia con un minimo irregolare, aprire leggermente il comando del gas.  
Se invece il motore non si avvia, attendere almeno 10 secondi ed eseguire di nuovo le operazioni di cui ai punti 1-4.

### **Esclusione accensione**

La motocicletta è stata progettata in modo da fermare automaticamente il motore e la pompa carburante se la motocicletta si capovolge (un sensore di inclinazione esclude il sistema di accensione). Prima di riavviare il motore è necessario regolare l'interruttore di accensione su OFF e poi di nuovo su ON.

### **RODAGGIO**

Per garantire l'affidabilità e le prestazioni future della motocicletta, fare molta attenzione a come si guida durante i primi 500 km (300 miglia).

In questo periodo, evitare partenze a tutto gas e accelerazioni rapide.

## GUIDA

Rileggersi il paragrafo “Sicurezza della moto” (pag. 1 - 13) prima della partenza.

Controllare il funzionamento del meccanismo del cavalletto laterale. (Leggere il paragrafo “PROGRAMMA DI MANUTENZIONE” a pag. 95 e la spiegazione “CAVALLETTO LATERALE” a pag. 123).

Assicurarsi che materiali infiammabili come erba o foglie secche non vengano in contatto con il sistema di scappamento durante la guida, l’attesa a motore acceso o il parcheggio della motocicletta.

1. Dopo che il motore è stato riscaldato, la motocicletta è pronta per la partenza.
2. Con il motore al minimo, tirare la leva della frizione e spingere il pedale del cambio per inserire la prima marcia.
3. Lentamente allentare la leva della frizione ed allo stesso tempo aumentare gradualmente la velocità del motore aprendo la valvola del gas. Coordinando opportunamente l’azione sulla manopola dell’acceleratore e sulla leva della frizione si otterrà una partenza facile e dolce.

4. Una volta raggiunta una velocità moderata, chiudere la valvola del gas, tirare la leva della frizione e passare alla 2<sup>a</sup> marcia sollevando il pedale del cambio.

Ripetere questa stessa sequenza per passare poi in successione alle marce superiori.

5. Coordinare l’azione del gas e dei freni per una decelerazione uniforme.
6. Azionare contemporaneamente entrambi i freni anteriore e posteriore, senza esercitare una forza tale da bloccare le ruote, perché altrimenti si riduce l’efficienza della frenata e il controllo della motocicletta diventa difficile.

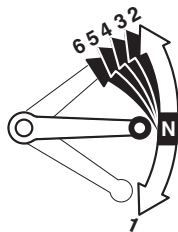

## FRENATA

La motocicletta CB600FA è munita di un nuovo sistema di frenata combinata. Quando si fa funzionare la leva del freno anteriore si applica al freno anteriore. Quando si preme il pedale del freno posteriore si applica al freno posteriore ed una parte al freno anteriore. Per ottenere una efficacia completa della frenata, usare simultaneamente la leva ed il pedale, come fareste con il sistema di frenata convenzionale di qualsiasi motocicletta.

Per frenare normalmente, usare sia il pedale che la leva del freno mentre si scende di marcia in corrispondenza alla velocità di corsa. Per il massimo della potenza frenante, chiudere l'acceleratore e agire con fermezza su pedale e leva, e tirare la leva della frizione appena prima di fermarsi completamente per evitare che il motore vada in stallo.

Promemoria di sicurezza importanti:

- L'uso separato della sola leva del freno o del solo pedale del freno riduce le prestazioni di frenata.
- Un'applicazione estrema dei comandi di frenata può causare il blocco delle ruote, riducendo il controllo della motocicletta.
- Se possibile, ridurre la velocità o frenare prima di iniziare una curva; chiudendo l'acceleratore o frenando durante la curva si possono causare slittamenti delle ruote. Lo slittamento delle ruote riduce il controllo della motocicletta.
- Quando si guida sul bagnato o sotto la pioggia, o superfici brecciate, la capacità di manovra e frenata è minore. Guidare quindi in modo costante in tali condizioni. Rapide accelerazioni, frenate o svolte possono causare perdita di controllo. Per sicurezza usare la massima cautela per frenare, accelerare e svoltare.



- Quando si scende una lunga discesa ripida, usare il freno del motore scendendo di marcia ed usare i due freni di tanto in tanto.  
Se si usano i freni continuamente, si possono surriscaldare e perdere efficacia.
- Se si tiene il piede sul pedale del freno o la mano sulla leva del freno durante la guida, è possibile che si accenda la luce freno confondendo gli altri conducenti. Si potrebbero anche surriscaldare i freni, riducendone l'efficacia.

## Sistema frenante antiblocco dei freni (ABS) (CB600FA)

Questo modello è dotato anche di sistema antibloccaggio dei freni (ABS) progettato per contribuire ad evitare il blocco delle ruote quando si frena bruscamente su superfici irregolari o non compatte durante la marcia rettilinea. Anche se le ruote possono non bloccarsi, quando si frena bruscamente in curva la motocicletta può comunque perdere aderenza, con conseguente perdita di controllo.

In alcune situazioni, su superfici irregolari o non compatte una motocicletta dotata di ABS può richiedere una distanza di arresto maggiore rispetto ad una priva di ABS.

L'ABS non può compensare per condizioni varie, errori di giudizio o un uso improprio dei freni. È sempre responsabilità del conducente guidare a velocità ragionevoli date le condizioni atmosferiche, la superficie della

strada e lo stato del traffico e lasciare un margine di sicurezza.

L'ABS si autocontrolla ed è sempre attivo.

- L'ABS può essere attivato dal passaggio su un brusco dislivello a scendere o salire della superficie stradale. È importante seguire le raccomandazioni sui pneumatici (pag. 57). Il computer dell'ABS agisce confrontando la velocità delle ruote. L'uso di pneumatici non consigliati può influenzare la velocità delle ruote e confondere il computer dell'ABS.
- L'ABS non funziona a basse velocità (circa 10 km/h o meno).
- L'ABS non funziona se la batteria è scarica.

### **Spia di indicazione (ABS) (CB600FA)**

Normalmente questa spia si accende quando si porta l'interruttore di accensione su ON e si spegne dopo che si è guidata la motocicletta ad una velocità superiore a 10 km/h. In caso di problemi all'ABS, la spia lampeggia e rimane illuminata. Quando la spia è accesa, l'ABS non funziona.

Se la spia dell'ABS si accende durante la marcia, fermare la motocicletta in un luogo sicuro ed arrestare il motore.

Riportare su ON l'interruttore di accensione. La spia dovrebbe accendersi e spegnersi dopo che si è guidata la motocicletta ad una velocità superiore a 10 km/h. Se la spia non si spegne, l'ABS non funziona ma l'impianto frenante funziona comunque e fornisce la normale capacità di arresto. Tuttavia far controllare il sistema da un concessionario Honda appena possibile.

La spia dell'ABS può accendersi se si fa girare la ruota posteriore ad alta velocità per più di 30 secondi mentre la motocicletta è dritta su di un supporto idoneo. Si tratta di un fatto normale. Portare l'interruttore di accensione su OFF e quindi su ON. La spia dovrebbe accendersi e quindi spegnersi dopo che si è guidata la motocicletta ad una velocità superiore a 10 km/h (6 miglia).

## PARCHEGGIO

1. Dopo l'arresto della motocicletta, mettere la marcia in folle, girare il manubrio completamente a sinistra, posizionare l'interruttore d'accensione su "OFF" e sfilare la chiave.
2. Parcheggiandola, appoggiare la motocicletta sul cavalletto laterale.

Parcheggiare la motocicletta su un terreno piano e solido per evitare che si rovesci.

Se è necessario parcheggiare su un terreno in pendio, rivolgere la motocicletta verso la salita per evitare che scivoli dal cavalletto laterale rovesciandosi.

3. Bloccare lo sterzo per prevenire i furti (pag. 71).

Assicurarsi che materiali infiammabili come erba o foglie secche non vengano in contatto con il sistema di scappamento durante il parcheggio della motocicletta.

## SUGGERIMENTI CONTRO I FURTI

1. Bloccare sempre il manubrio e mai lasciare la chiave nell'interruttore d'accensione. Ciò può sembrare elementare, ma la gente ha la tendenza a dimenticare.
2. Le informazioni sulla registrazione della motocicletta devono essere sempre accurate e aggiornate.
3. Parcheggiare sempre la motocicletta in un garage chiuso, se possibile.
4. Usare un dispositivo antifurto supplementare di buona qualità.
5. Scrivere il proprio nome, indirizzo e numero di telefono in questo manuale di istruzioni e conservare il manuale nella motocicletta.  
Spesso le motociclette rubate vengono identificate grazie alle informazioni scritte sul manuale trovato ancora nelle motociclette.

NOME: \_\_\_\_\_

INDIRIZZO: \_\_\_\_\_

TELEFONO: \_\_\_\_\_

## MANUTENZIONE IMPORTANZA DELLA MANUTENZIONE

Una motocicletta mantenuta bene è essenziale per un guida sicura, economica e senza problemi. Aiuta anche a ridurre l'inquinamento.

Per aiutarvi a curare correttamente la motocicletta, le seguenti pagine includono un Calendario di manutenzione e un Registro di manutenzione per gli interventi di manutenzione periodica.

Queste istruzioni si basano sul presupposto che la motocicletta sarà usata solo per gli scopi cui è destinata. L'uso continuo a velocità elevate o l'uso in condizioni particolarmente umide o polverose richiedono interventi più frequenti di quanto specificato nel Calendario di manutenzione. Consultare il proprio concessionario Honda per consigli sulle indicazioni applicabili alle proprie esigenze di impiego.

Se la motocicletta cappotta o viene coinvolta in un incidente, far ispezionare tutte le parti principali da un concessionario Honda, anche se si possono riparare alcune cose personalmente.

### **⚠ ATTENZIONE**

Una manutenzione impropria di questa motocicletta o la mancata correzione di un problema prima della guida può causare un incidente in cui potete essere seriamente feriti o uccisi.

Seguire sempre le raccomandazioni e i calendari di manutenzione e ispezione in questo manuale.

## SICUREZZA PER LA MANUTENZIONE

Questa sezione include istruzioni su alcuni importanti interventi di manutenzione. Si possono eseguire alcuni di questi interventi con gli attrezzi basilari in dotazione, se si hanno alcune capacità meccaniche.

Altri interventi sono più difficili e richiedono attrezzi speciali e vanno eseguiti da professionisti. La rimozione delle ruote deve normalmente essere eseguita solo da un concessionario Honda o da un altro meccanico qualificato; le istruzioni fornite in questo manuale servono solo per casi di emergenza.

Di seguito riportiamo alcune delle precauzioni di sicurezza più importanti. Non possiamo però avvertire di qualsiasi possibile pericolo che potrebbe verificarsi durante l'esecuzione della manutenzione. Sta a voi decidere se eseguire un intervento personalmente.

### ATTENZIONE

La mancata osservazione delle istruzioni e delle precauzioni di manutenzione può causare ferite serie o la morte.

Seguire sempre i procedimenti e le precauzioni in questo manuale.

## PRECAUZIONI DI SICUREZZA

- Assicurarsi che il motore sia spento prima di iniziare alcuna operazione di manutenzione o riparazione. Questo serve ad eliminare numerosi rischi potenziali:
  - \* **Avvelenamento da monossido di carbonio dello scarico della motocicletta.** Assicurarsi che esista una ventilazione adeguata ogni volta che il motore è acceso.
  - \* **Ustioni da parti calde.**  
Lasciare che il motore e lo scappamento si raffreddino prima di toccarli.
  - \* **Lesioni da parti in movimento.**  
Non accendere il motore a meno che ciò sia indicato nelle istruzioni.
- Leggere le istruzioni prima di cominciare e assicurarsi di avere gli attrezzi e le capacità necessarie.
- Per evitare che la motocicletta cada, parcheggiarla su una superficie solida e in piano, usando il cavalletto laterale o un cavalletto di manutenzione per sorreggerla.

- Per ridurre il rischio di incendi o esplosioni, fare attenzione quando si lavora vicino a carburante o batterie. Usare solo solventi non infiammabili, non benzina, per pulire le parti. Tenere sigarette, scintille e fiamme lontano dalla batteria e da tutte le parti relative al carburante.

Ricordare che il concessionario Honda conosce meglio la motocicletta ed ha tutto quanto serve per la sua manutenzione e riparazione.

Per assicurare la massima qualità e affidabilità, usare solo pezzi nuovi originali Honda o i loro equivalenti per riparazioni e sostituzioni.



## SCHEDA DI MANUTENZIONE

Effettuare i “Controlli precedenti la messa in moto” (pag. 79) ad ogni scadenza del programma di manutenzione.

Le seguenti voci richiedono certe conoscenze meccaniche. Certe voci (particolarmente quelle marcate con \* e \*\*) possono richiedere maggiori informazioni tecniche ed attrezzi particolari. Consultare il concessionario Honda.

- \* Questi interventi devono essere effettuati da un concessionario Honda, a meno che l'utente non disponga della attrezzatura, dati di servizio e preparazione tecnica necessari. Fare riferimento al Manuale d'Officina Honda.
- \*\* Per motivi di sicurezza si raccomanda di fare effettuare questi interventi esclusivamente da un concessionario Honda.

La Honda consiglia di richiedere al rivenditore Honda di provare la motocicletta su strada dopo ogni periodica revisione per manutenzione.

### NOTA

- (1) Per percorrenze chilometriche più elevate, ripetere con la frequenza qui indicata.
- (2) Eseguire una manutenzione più frequente se la moto viene utilizzata in zone eccessivamente umide e polverose.
- (3) Eseguire una manutenzione più frequente se la moto viene utilizzata spesso sotto la pioggia o guidando ad acceleratore completamente aperto.
- (4) La sostituzione richiede una adeguata abilità meccanica.

INTERVALLO VOCE		CONDIZIONE CHE SI VERIFICA PER PRIMA ↓ NOTA	→ LETTURA DEL CONTACHILOMETRI [NOTA (1)]									
			x 1000 km	1	12	24	36	48	Controllo annuale	Sostituzione regolare	Vedi pag.	
			x 1000 mi	0,6	8	16	24	32				
*	TUBAZIONE CARBURANTE				I	I	I	I	I			-
*	FUNZIONAMENTO COMANDO GAS				I	I	I	I	I			112
	FILTRO ARIA	NOTA (2)			I		I					113
	TUBO SFIATO BASAMENTO	NOTA (3)			C	C	C	C	C			107
	CANDELE				I	R	I	R				108
*	GIOCO VALVOLE					I		I				-
	OLIO MOTORE				R	R	R	R	R	R		101
	FILTRO OLIO MOTORE				R	R	R	R	R	R		104
*	REGOLAZIONE MINIMO MOTORE				I	I	I	I	I	I		-
	REFRIGERANTE RADIATORE	NOTA (4)			I	I	I	I	I	I	3 anni	51,114
*	CIRCUITO RAFFREDDAMENTO					I	I	I	I	I		-
*	SISTEMA SECONDARIO DI RIFORNIMENTO D'ARIA					I	I	I	I	I		-
	CATENA DELLA TRASMISSIONE				Ogni 1000 km (600 mi) I, L							115

**I: Controllare e pulire, regolare, lubrificare o sostituire se necessario**

**C: Pulire R: Sostituire A: Regolare L: Lubrificare**

INTERVALLO VOCE		CONDIZIONE CHE SI VERIFICA PER PRIMA ↓ NOTA	→ LETTURA DEL CONTACHILOMETRI [NOTA (1)]								
			x 1000 km	1	12	24	36	48	Controllo annuale	Sostituzione regolare	Vedi pag.
			x 1000 mi	0,6	8	16	24	32			
	PATTINO DELLA CATENA									121	
	LIQUIDO FRENI	NOTA (4)							2 anni	47	
	USURA PASTICCHE FRENO									131	
	CIRCUITO FRENI									47,131	
	INTERRUTTORE LUCE DI ARRESTO									140	
	ORIENTAMENTO FARO									-	
	CIRCUITO FRIZIONE									50	
	CAVALLETTO LATERALE									123	
*	SOSPENSIONI									-	
*	DADI, BULLONI, ORGANI D'UNIONE									-	
**	RUOTE/PNEUMATICI									-	
**	CUSCINETTI CANNOTTO STERZO									-	

**I: Controllare e pulire, regolare, lubrificare o sostituire se necessario**

**C: Pulire    R: Sostituire    A: Regolare    L: Lubrificare**

## KIT ATTREZZI

Il kit degli attrezzi (1) si trova nell'apposita scatola, ubicata sotto la sella. Con gli attrezzi del kit si possono eseguire alcune riparazioni d'emergenza, o comunque di minore importanza, e determinate sostituzioni sul bordo della strada.

- Chiave fissa 14 x 17 mm
- Chiave esagonale 5 mm
- Chiave a stella 19 mm
- Cacciavite
- Manico cacciavite
- Prolunga
- Chiave a dente
- Cavetto portacasco
- Estrattore fusibili
- Borsa attrezzi

Gli attrezzi seguenti non sono inclusi nel kit attrezzi. Comunque potrà ordinarli presso un concessionario Honda.

- Chiave fissa 8 x 10 mm
- Chiave 10 x 12 mm
- Chiave a stella 27 mm
- Chiave candele

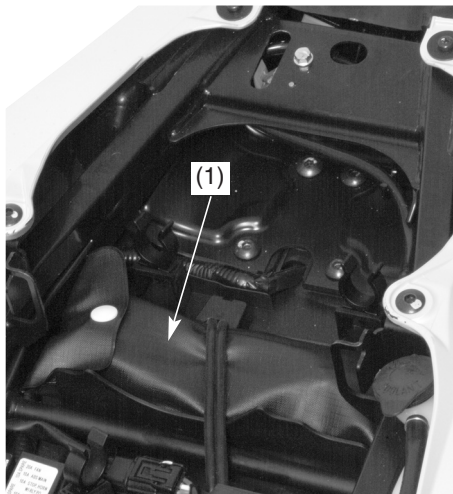

(1) Kit attrezzi

## NUMERI DI SERIE

I numeri di serie del telaio e del motore sono necessari per la registrazione della motocicletta. Essi possono anche essere richiesti dal concessionario per ordinare dei ricambi.

Trascrivere qui i numeri per un comodo riferimento.

TELAIO N. \_\_\_\_\_

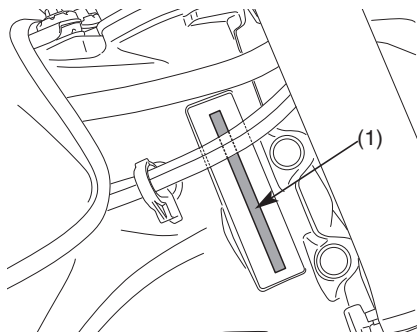

(1) Numero del telaio

Il numero di serie del telaio (1) è stampato sul lato destro del canotto dello sterzo.

Il numero di serie del motore (2) è stampato sul lato destro del carter.

MOTORE N. \_\_\_\_\_

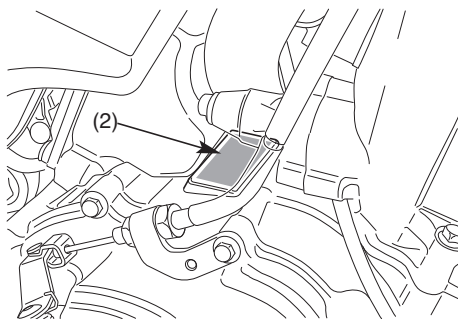

(2) Numero del motore

## ETICHETTA DI IDENTIFICAZIONE DEL COLORE

L'etichetta del colore (1) è incollata al telaio sotto alla sella (pag.72). Essa serve all'ordinazione dei ricambi. Scrivere qui il colore e il codice per un comodo riferimento.

COLORE \_\_\_\_\_

CODICE \_\_\_\_\_

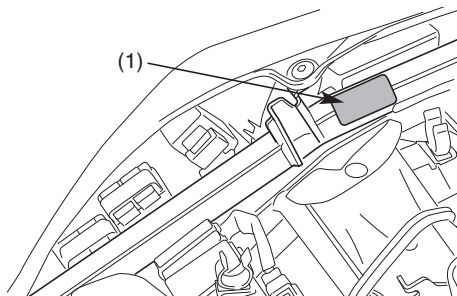

(1) Etichetta colore

**100**

## OLIO MOTORE

Riferirsi precauzioni di sicurezza a pag. 94.

### Consigli sull'olio

Classificazione API.	SG o superiore, tranne gli oli con la indicazione di risparmio energetico posta sulla etichetta circolare API.
Viscosità	SAE 10W-30
Standard JASO T 903	MA

Olio consigliato
Honda "4-STROKE MOTORCYCLE OIL" (Olio per motore motociclistico a 4 tempi) o equivalente.

Questa motocicletta non necessita di additivi per l'olio. Usare l'olio consigliato.

Non utilizzare oli con additivi a base di grafite o molibdeno. Potrebbero compromettere il funzionamento della frizione.

Non usare oli API SH o di gradazione superiore che presentino la etichetta circolare API di "risparmio energetico" sul recipiente. Potrebbero nuocere alla lubrificazione e alle prestazioni della frizione.



**SCONSIGLIATO**



**OK**

Non usare oli da corsa non detergenti, vegetali o a base di olio di ricino.

## Viscosità

Il grado di viscosità dell'olio motore deve basarsi sulla media delle condizioni atmosferiche prevalenti nell'area d'uso della motocicletta. Quanto segue fornisce una guida alla selezione del grado o della viscosità corretti dell'olio da usare alle varie temperature atmosferiche.

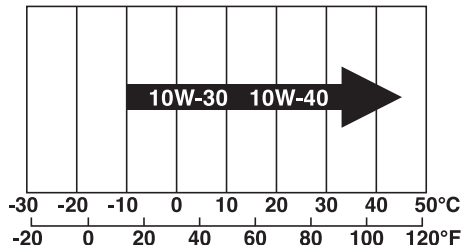



### Standard JASO T 903

Lo standard JASO T 903 è un indice per la scelta dell'olio motore per motori motociclistici a 4 tempi.

Esistono due classi: MA e MB.

I recipienti degli oli conformi allo standard hanno una apposita etichetta. Ad esempio la seguente etichetta indica la classificazione MA.

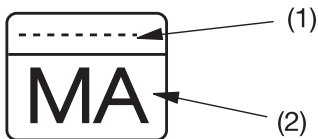

- (1) Numero di codice dell'azienda distributrice dell'olio.
- (2) Classificazione dell'olio

## Olio motore e filtro

La qualità dell'olio motore è il principale fattore nella durata utile del motore. Cambiare l'olio motore come specificato nel calendario di manutenzione (pag. 96).

Quando si guida in condizioni molto polverose, cambiare l'olio più frequentemente di quanto indicato nel calendario di manutenzione.

Gettare via l'olio motore usato tenendo conto della protezione dell'ambiente. Consigliamo di portarlo in un contenitore sigillato ad un centro di riciclaggio o ad un distributore di benzina. Non gettarlo nell'immondizia o rovesciarlo al suolo o in uno scarico.

L'olio motore usato può causare il cancro della pelle se lo si maneggia a lungo. Anche se ciò è molto improbabile, a meno che non lo si maneggi giornalmente, si raccomanda di lavare attentamente le mani con acqua e sapone subito dopo averlo maneggiato.

Il cambio del filtro dell'olio necessita di un attrezzo speciale e di una chiave torsionometrica. Se non si possiedono questi attrezzi e le conoscenze necessarie, si raccomanda di far eseguire il cambio del filtro dal proprio concessionario Honda.

Se per il cambio del filtro non viene utilizzata una chiave torsionometrica, rivolgersi al proprio concessionario Honda il più presto possibile per far controllare che il montaggio sia eseguito in modo corretto.

Per assicurare lo scarico completo e rapido dell'olio al momento della sostituzione, il motore deve essere alla normale temperatura di funzionamento e la motocicletta sul cavalletto laterale.

1. Per scaricare l'olio, rimuovere il tappo per il rabbocco dell'olio (pag. 56), il tappo di scarico dell'olio (1) e la rondella di tenuta (2).

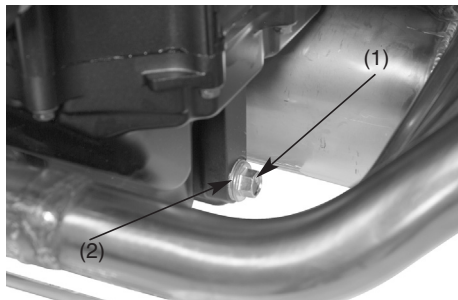

- (1) Tappo di scolo olio  
(2) Rondella di sigillo

2. Togliere il filtro dell'olio (3) con una chiave per filtri e scaricare l'olio residuo. Eliminare l'olio ed il filtro olio in un centro di riciclaggio autorizzato.



- (3) Filtro olio

3. Cospargere d'olio motore il nuovo anello di tenuta in gomma del filtro dell'olio (4).
4. Utilizzando l'attrezzo speciale ed una chiave torsionometrica, installare il nuovo filtro dell'olio e stringere alla coppia:  
26 N•m (2,7 kgf•m)

L'uso di filtri originali Honda, ma di tipo diverso da quello previsto, o di filtri non Honda di qualità non equivalente, può causare la precoce usura del motore o il degrado delle prestazioni.

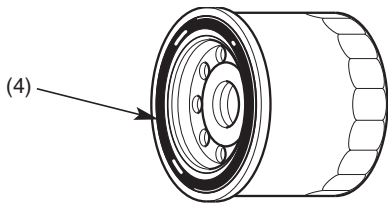

(4) Gomma filtro dell'olio

5. Controllare che la rondella di tenuta del tappo di scarico sia in buone condizioni e rimontare il tappo di scarico. Sostituire la rondella di tenuta ogni volta che si cambia olio, o quando è necessario.  
Coppia di serraggio tappo scarico olio:  
30 N•m (3,1 kgf•m)
6. Riempire il serbatoio con l'olio raccomandato:  
2,8 ℓ
7. Installare il tappo di rabbocco dell'olio.
8. Avviare il motore e lasciarlo girare al minimo per 3-5 minuti.
9. Circa 2-3 minuti dopo aver spento il motore, controllare attraverso lo spioncino, che il livello dell'olio si trovi all'altezza del segno di livello superiore (pag. 56), tenendo la motocicletta verticale su di una superficie piana. Accertarsi che non vi siano perdite d'olio.

## SFIATO DEL BASAMENTO

Riferirsi precauzioni di sicurezza a pag. 94.

1. Rimuovere le incrostazioni di scarico dal tubicino di scarico (1) in un contenitore adatto.
2. Reinstallare il tubicino di scarico.

La manutenzione deve essere effettuata più frequentemente se si guida la motocicletta sotto la pioggia, a tutto gas e dopo averla lavata o se si è rovesciata. Effettuare la manutenzione anche nel caso che si vedano dei depositi nella parte trasparente del tubicino di scarico.



(1) Tubicino di scarico

## CANDELE

Riferirsi precauzioni di sicurezza a pag. 94.

Candele raccomandate:

Normali: CR9EH-9 (NGK) o  
U27FER9 (DENSO)

### NOTA

Mai usare candele con un grado termico sbagliato, perché altrimenti si può danneggiare seriamente il motore.

### Operazioni preliminari per lo smontaggio delle candele (1)

1. Rimuovere la sella (pag. 72).
2. Rimuovere le fiancattine laterali destra e sinistra (pag. 76).
3. Sollevare il serbatoio (pag. 77).



(1) Candele

### Smontaggio candele lato destro

4. Estrarre la pipetta (2) esterna della candela. Rimuovere il bullone (3) che fissa il gruppo del tappo radiatore (4) al telaio e spostare leggermente il gruppo stesso verso l'esterno.

Aspettare che le tubazioni ed il gruppo del tappo radiatore si raffreddino prima di toccarle.

Fare attenzione a non danneggiare i tubi flessibili ed i cablaggi.

Procedere alla rimozione delle candele come descritto successivamente.

### LATO DESTRO

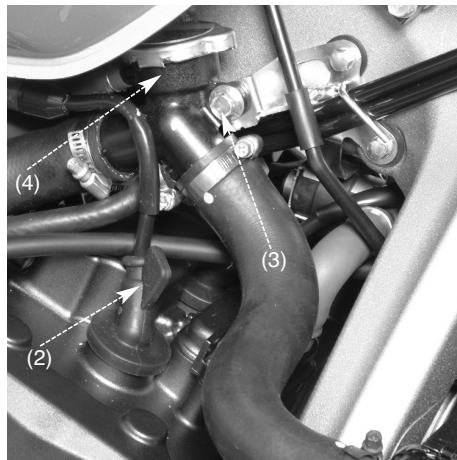

- (2) Pipetta candela  
(3) Bullone  
(4) Gruppo tappo radiatore

### Smontaggio candele lato sinistro

5. Fare attenzione a non danneggiare i tubi flessibili ed i cablaggi.  
Procedere alla rimozione delle candele come descritto successivamente.
6. Scollegare i cappucci delle candele dalle candele stesse.
7. Pulire l'eventuale sporco attorno alle basi delle candele.  
Rimuovere le candele utilizzando la chiave per candele (5).

### LATO SINISTRO



(5) Chiave per candele



8. Controllare che sugli elettrodi e la porcellana centrale non ci siano depositi o incrostazioni carboniose e segni di corrosione. Sostituire la candela se i depositi o la corrosione sono eccessivi. Pulire le candele incrostate o bagnate con un pulitore per candele, o con un filo di ferro.
9. Controllare la distanza tra gli elettrodi (6) con uno spessimetro a filo. Se è necessario regolarla, piegare con cautela l'elettrodo di massa (7).  
La distanza tra gli elettrodi deve essere di: 0,8-0,9 mm.

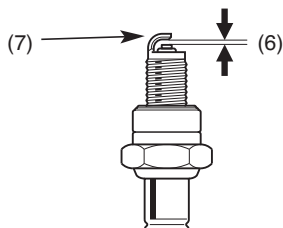

(6) Gioco della candela      (7) Elettrodo laterale

10. Con la rondella applicata, avvitare a mano la candela per evitare che si incastri di traverso.

11. Avvitare la candela:

- Se la vecchia candela è ancora buona: serrare di un 1/8 di giro dopo averla posizionata.
- Se si installa una nuova candela serrarla due volte per prevenire che possa allentarsi:

a) Prima operazione serrare la candela:

NGK: 1/2 di giro dopo averla posizionata.

DENSO: 1 giro dopo averla posizionata.

b) Poi allentare la candela.

c) Successivamente serrarla di nuovo:

1/8 di giro dopo averla posizionata.

12. Reinstallare le candele.

13. Installare le parti rimanenti nell'ordine inverso a quello di rimozione.

#### NOTA

La candela deve essere serrata saldamente, perché altrimenti diventa molto calda e può danneggiare il motore.

## FUNZIONAMENTO DEL COMANDO GAS

Riferirsi precauzioni di sicurezza a pag. 94.

1. Controllare che la manopola di comando gas ruoti liberamente dalla posizione d'apertura completa a quella di chiusura completa in entrambe le posizioni di sterzata massima.
2. Misurare la corsa a vuoto della manopola alla flangia della manopola.  
La corsa a vuoto normale della manopola è di:

2,0 - 4,0 mm

Per regolare la corsa a vuoto, allentare il controdamo (1) e girare il registro (2).

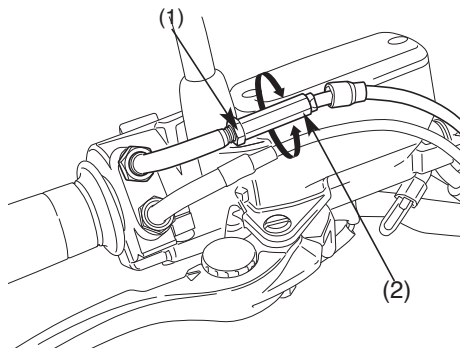

(1) Controdado

(2) Registro

## FILTRO DELL'ARIA

Riferirsi precauzioni di sicurezza a pag. 94.  
La manutenzione del filtro dell'aria deve essere effettuata a intervalli regolari (pag. 96), e più frequentemente se si guida in luoghi eccessivamente bagnati o polverosi.

1. Rimuovere la fiancatina laterale sinistra (pag. 76).

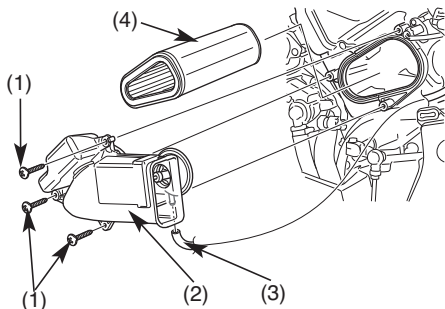

- |                                    |                      |
|------------------------------------|----------------------|
| (1) Viti di fissaggio              | (3) Tubo             |
| (2) Coperchio del Filtro dell'aria | (4) Filtro dell'aria |

2. Rimuovere le viti (1) e la copertura dell'alloggiamento del filtro dell'aria (2). Staccare il tubicino (3) collegato alla valvola parzializzatrice dietro la scatola filtro.
3. Estrarre il filtro dell'aria (4) e pulire il filtro stesso usando aria compressa dall'interno oppure sostituirlo se necessario.
4. Installare un nuovo filtro dell'aria. Usare il filtro per aria originale Honda o un filtro per aria equivalente, specifico per questo modello.  
L'uso di filtri per aria originali Honda, ma di tipo diverso da quello previsto o di filtri per aria non Honda di qualità non equivalente, può causare la precoce usura del motore o il degrado delle prestazioni.
5. Rimontare le parti rimosse nell'ordine inverso a quello di rimozione.

## LIQUIDO REFRIGERANTE

Riferirsi precauzioni di sicurezza a pag. 94.

### Sostituzione del liquido di raffreddamento.

Il liquido di raffreddamento deve essere sostituito da un concessionario Honda, a meno che il proprietario abbia gli attrezzi e dati di servizio necessari e sia abile meccanicamente. Fare riferimento ad un Manuale di servizio Honda ufficiale.

Aggiungere sempre fluido di raffreddamento al serbatoio di riserva. Non tentare di aggiungere fluido di raffreddamento aprendo il tappo del radiatore.

## ATTENZIONE

Se si toglie il tappo del radiatore mentre il motore è caldo il liquido di raffreddamento potrebbe schizzare fuori, causando serie ustioni.

Attendere sempre che motore e radiatore si siano raffreddati prima di togliere il tappo del radiatore.

## CATENA DELLA TRASMISSIONE

Riferirsi precauzioni di sicurezza a pag. 94.

La durata della catena di trasmissione dipende dalla sua corretta lubrificazione e regolazione. Se la manutenzione non viene effettuata correttamente, si può causare l'usura prematura della catena o danneggiare i pignoni. Il controllo e la lubrificazione della catena devono essere effettuati come parte delle ispezioni prima della partenza (pag. 79). La manutenzione deve essere effettuata più frequentemente se si guida la motocicletta in condizioni severe o in luoghi eccezionalmente fangosi o polverosi.

### Controllo:

1. Spegner il motore, appoggiare la motocicletta sul cavalletto laterale e mettere la marcia in folle.
2. Controllare il gioco sul braccio inferiore della catena tra i due pignoni.

Il gioco della catena deve essere regolato in modo da permettere il movimento a mano seguente:

30-40 mm (1.2 - 1.6 in)

3. Girare la ruota posteriore e controllare il gioco della catena mentre la ruota gira. Il gioco della catena deve rimanere costante mentre la ruota gira. Se invece il gioco si verifica in alcune sezioni soltanto, vuol dire che ci sono delle maglie schiacciate o grippate. Il grippaggio può spesso essere eliminato lubrificando la catena.

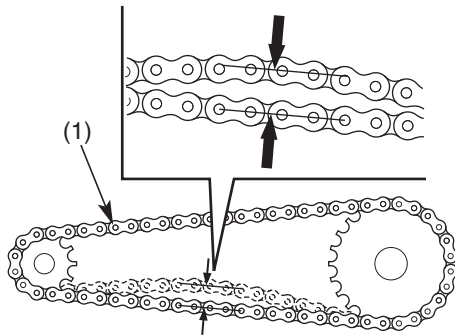

(1) Catena di trasmissione

4. Ruotare lentamente la ruota posteriore e controllare che la catena e i pignoni non abbiano i difetti seguenti:

#### CATENA DELLA TRASMISSIONE

- Rulli danneggiati
- Perni allentati
- Maglie secche o rugginose
- Maglie schiacciate o grippate
- Usura eccessiva
- Regolazione sbagliata
- Anelli di tenuta danneggiati o mancanti

#### PIGNONI

- Denti eccessivamente usurati
- Denti rotti o danneggiati

Se la catena ha rulli danneggiati, perni allentati o anelli di tenuta mancanti deve essere sostituita. Se la catena sembra secca o rugginosa, ha bisogno di lubrificazione supplementare. Le maglie schiacciate o grippate devono essere completamente lubrificate e rimesse in condizione di lavoro. Se ciò non è possibile, bisogna sostituire la catena.

Denti dei pignoni  
danneggiati

**SOSTITUIRE**

Denti dei pignoni  
rovinati

**SOSTITUIRE**

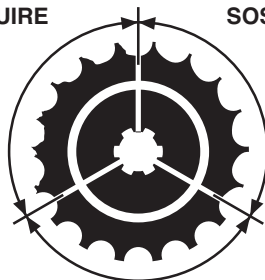

Denti in condizioni normali

**BUONO**

**Regolazione:**

Il gioco della catena della trasmissione deve essere controllato e, se necessario, regolato dopo ogni 1000 km. Se si usa la motocicletta ad alta velocità o in condizioni di frequente accelerazione rapida, la catena deve essere regolata più spesso.

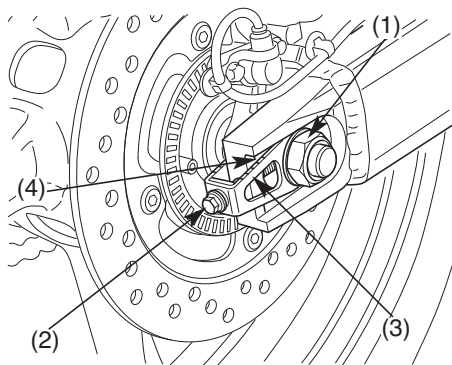

- |                      |                       |
|----------------------|-----------------------|
| (1) Dado dell'assale | (3) Scala graduata    |
| (2) Regolatore       | (4) Segno riferimento |

Per la regolazione della catena procedere nel modo seguente:

1. Sollevare la motocicletta sul cavalletto laterale con il cambio in folle e l'interruttore di accensione spento.
2. Allentare il dado dell'assale (1).
3. Ruotare entrambi i bulloni di regolazione (2) un ugual numero di giri sino ad ottenere il corretto gioco della catena di trasmissione. I bulloni vanno ruotati in senso antiorario per stringere la catena ed in senso orario per allentarla. Regolare il gioco della catena nel punto a metà tra la ruota dentata motrice e la ruota dentata della ruota posteriore. Ricontrollare il gioco catena.

Il gioco della catena deve essere:  
30-40 mm (1.2 - 1.6 in)

4. Controllare l'allineamento dell'asse posteriore verificando la scala (3) sui regolatori della catena di trasmissione con gli indici di riferimento (4) sul forcellone.

Le due scale sinistra e destra devono coincidere. Se l'asse non è allineato bene, girare il bullone di regolazione sinistro o destro fino a far coincidere le scale sui due lati del forcellone e quindi ricontrollare la tensione della catena.

5. Stringere alla coppia indicata il dado dell'assale.

Coppia di serraggio dado assale:

98 N•m (10,0 kfg•m)

Se non si utilizza una chiave torsionometrica per questa installazione, contattare al più presto il proprio concessionario Honda per controllare che il montaggio sia stato eseguito in modo corretto.

6. Avvitare leggermente i bulloni di regolazione.



### Controllo dell'usura:

Regolando la catena, controllarne l'etichetta dell'usura. Se la zona rossa (5) dell'etichetta si allinea all'indicazione (6) del forcellone oscillante dopo la regolazione del gioco, vuol dire che la catena è eccessivamente usurata e che deve essere sostituita. Il gioco corretto è di:

30-40 mm (1.2 - 1.6 in)

Si può danneggiare la parte inferiore del telaio se il gioco della catena supera i:

50 mm

Questa motocicletta fa uso di una catena di trasmissione con maglia principale picchiettata, il che richiede uno speciale attrezzo per il taglio e per la picchiettatura. Con questa catena non si deve far uso di una maglia principale di tipo ordinario.

Per la sostituzione della catena di trasmissione rivolgersi al concessionario Honda.

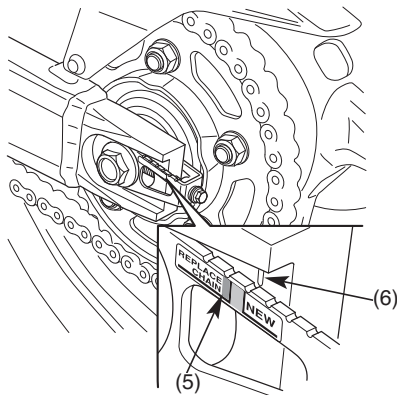

(5) Zona rossa

(6) Segno riferimento

### Lubrificazione e pulitura:

Lubrificare la catena dopo ogni 1000 km (600 mph), oppure quando sembra secca.

La catena della trasmissione di questa motocicletta è dotata di piccoli anelli di tenuta tra le maglie. Essi servono a mantenere il grasso all'interno della catena per prolungarne la vita di servizio.

Gli anelli di tenuta della catena possono essere danneggiati dalla pulitura a vapore, il lavaggio ad alta pressione e da alcuni solventi. Pulire i lati della catena con un panno pulito. Non spazzolare gli anelli di tenuta in gomma, dato che ciò li danneggia. Asciugare e lubrificare la catena soltanto con olio per ingranaggi SAE 80 o 90. I lubrificanti per catene in commercio possono contenere solventi dannosi per gli anelli di tenuta in gomma della catena.

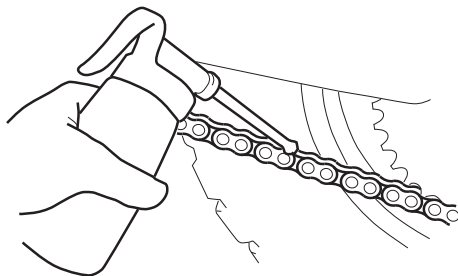

## PATTINO CATENA TRASMISSIONE

Riferirsi precauzioni di sicurezza a pag. 94.

Controllare se il pattino della catena (1) è usurato.

La guida della catena deve essere sostituita se consumata sino alla linea limite (2). Per la sostituzione, consultare un rivenditore Honda.

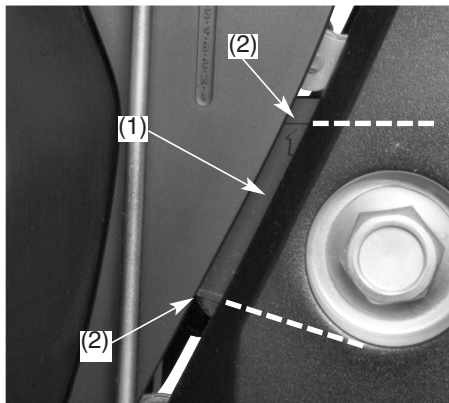

(1) Corsore della catena

(2) Linea limite di usura

## **ISPEZIONE DELLE SOSPENSIONI ANTERIORE E POSTERIORE**

Riferirsi precauzioni di sicurezza a pag. 94.

1. Controllare il gruppo della forcella bloccando il freno anteriore e pompando su e giù energicamente la forcella. La forcella deve rispondere dolcemente e non ci devono essere perdite d'olio.
2. I cuscinetti del forcellone devono essere controllati premendo con forza contro il lato della ruota posteriore mentre la motocicletta è sostenuta da un blocco di supporto. La presenza di gioco indica cuscinetti usurati.
3. Controllare con cura che tutti gli organi di unione della sospensione anteriore e posteriore siano stretti saldamente.

## CAVALLETTO LATERALE

Riferirsi precauzioni di sicurezza a pag. 94.

Effettuare l'intervento di manutenzione alla scadenza del programma di manutenzione.

### Controllo del funzionamento:

- Controllare che la molla (1) non sia danneggiata o indebolita e che l'insieme del cavalletto laterale si muova liberamente.
- Controllare il sistema d'interdizione dell'accensione:
  1. Montare in sella, rialzare il cavalletto laterale e mettere la marcia in folle.
  2. Avviare il motore con la frizione schiacciata e ingranare la marcia.
  3. Abbassare completamente il cavalletto laterale. Il motore deve spegnersi quando si abbassa il cavalletto laterale.

Se il sistema del cavalletto laterale non funziona come previsto, rivolgersi ad un concessionario Honda per una revisione.

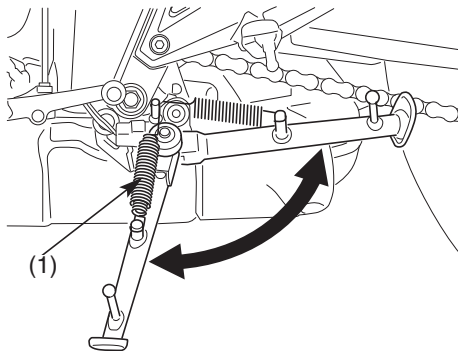

(1) Molla del cavalletto

## RIMOZIONE DELLE RUOTE

Fare riferimento alle Precauzioni di sicurezza a pag. 94.

Vi raccomandiamo di fare eseguire la rimozione delle ruote solo da un concessionario Honda o da un meccanico qualificato. Non tentare di rimuovere le ruote per proprio conto. La rimozione delle ruote richiede competenza meccanica ed una attrezzatura professionale.

### Rimozione della ruota anteriore

1. Parcheggiare la motocicletta su una superficie ferma e stabile.
2. Sostenere fermamente la motocicletta e sollevare la ruota anteriore da terra usando un cavalletto di manutenzione o un paranco.
3. Rimuovere i gruppi pinza sinistro e destro (1) dalla gamba della forcella rimuovendo i bulloni di fissaggio (2). Fare attenzione a non danneggiare il sensore ABS e l'anello generatore di impulsi (CB600FA).

Per non danneggiare il tubo del freno, il gruppo della pinza non deve restare sospeso al cavo. Fare inoltre attenzione a non torcere il tubo del freno. Evitare che le superfici del disco o le pastiglie si sporchino di grasso, olio o sporcizia. La sporcizia può provocare malfunzionamento dei freni e rapida usura delle pastiglie.

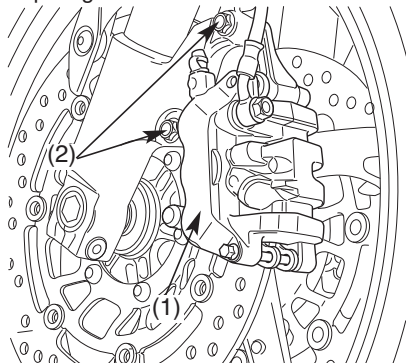

- (1) Gruppo pinza freno  
(2) Bulloni di fissaggio

Non schiacciare la leva o il pedale del freno con la ruota rimossa della motocicletta. I pistoni della pinza sarebbero forzati fuori dai cilindri con la conseguente perdita di fluido dei freni. Se questo dovesse accadere, è necessario un intervento sul sistema freni. Rivolgersi al concessionario Honda per questa operazione.

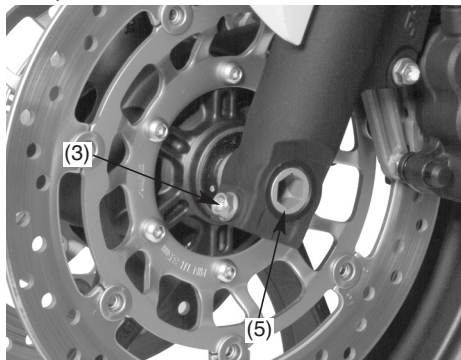

(3) Bulloni serraggio dell'assale ruota  
(5) Assale anteriore

4. Togliere il bullone dell'assale (4) e quindi allentare i bulloni destro e sinistro di serraggio dell'asse (3).
5. Estrarre l'asse anteriore (5) e asportare la ruota anteriore.

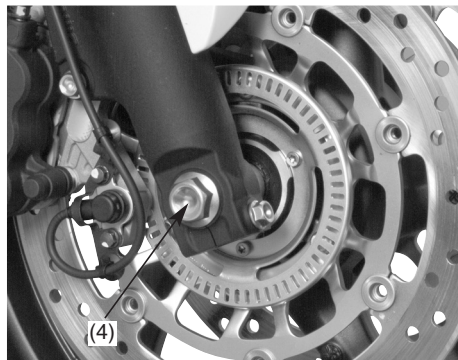

(4) Bullone assale anteriore

**Installazione:**

1. Posizionare la ruota anteriore tra i gambali della forcella ed inserire l'assale anteriore da sinistra attraverso il gambale sinistro ed il mozzo della ruota.
2. Allineare l'estremità dell'asse anteriore (6) alla superficie della gamba della forcella (7).
3. Serrare temporaneamente il bullone di fissaggio dell'asse sullo stelo sinistro della forcella in modo che poggi leggermente.
4. Serrare il bullone dell'assale alla coppia specificata:  
59 N•m (6,0 kgf•m)
5. Serrare il bullone di fissaggio dell'assale sulla gamba destra della forcella alla coppia specificata:  
22 N•m (2,2 kgf•m)
6. Installare i gruppi pinza destro e sinistro sulle gambe della forcella e serrare i nuovi bulloni di fissaggio alla coppia specificata:  
30 N•m (3,1 kgf•m)

Per evitare di danneggiare le pastiglie del freno quando si installano i gruppi pinza, inserire

attentamente entrambi i dischi del freno tra le pastiglie. Fare attenzione a non danneggiare il sensore ABS quando presente (CB600FA).

7. Azionare il freno anteriore e pompare la forcella più volte.

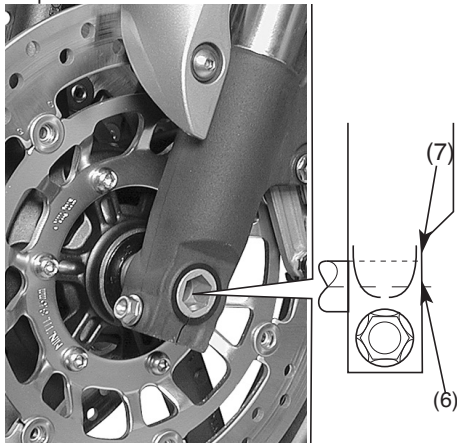

(6) Estremità asse anteriore

(7) Superficie della gamba della forcella



8. Misurare il gioco (8) fra ciascuna delle superfici del disco sinistro del freno (9) e del sostegno della pinza sinistra (10) con uno spessimetro da 0,7 mm (11) (vedi figura).

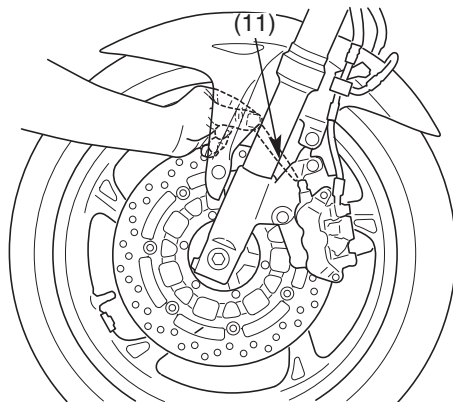
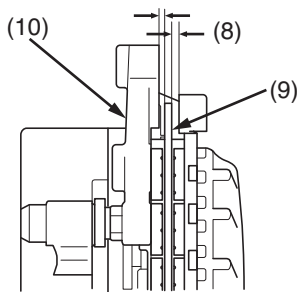

(8) Gioco  
(9) Disco freno

(10) Supporto pinza

(11) Spessimetro

9. Se il calibro a filo entra facilmente, serrare il bullone sinistro (3) di fissaggio, dell'assale anteriore, alla coppia specificata:

22 N•m (2,2 kgf•m)

Se il calibro a filo non entra facilmente, tirare in fuori o spingere in dentro la forcella sinistra per regolare la distanza. Poi serrare il bullone sinistro (3) di fissaggio, dell'assale anteriore, alla coppia specificata.

10. Dopo aver installato la ruota, azionare i freni più volte e quindi ricontrollare entrambi i dischi per la distanza tra il portapinza (non le pastiglie del disco) e il disco. Non usare la motocicletta se non esiste una distanza adeguata.

- Controllare che la ruota possa girare liberamente quando si rilascia la leva del freno. Ricontrollare la ruota se il freno trascina o se la ruota non gira liberamente.
- Verificare che i freni funzionino correttamente prima di guidare.

Se non si lascia una distanza adeguata tra il portapinza (non le pastiglie del disco) e il disco, i dischi del freno possono essere danneggiati e ridurre l'efficacia di frenata.

Se non si è usata una chiave torsionometrica per l'installazione, far verificare il prima possibile da un concessionario Honda che il montaggio sia stato eseguito correttamente. Un montaggio improprio può causare una perdita di capacità frenante.

## Rimozione della ruota posteriore

1. Sistemare la motocicletta su di un cavalletto di manutenzione idoneo o un paranco e sollevare la ruota posteriore da terra. Se non si possiede un cavalletto di manutenzione idoneo o un paranco rivolgersi ad un concessionario Honda.
2. Allentare il dado dell'assale posteriore (1).
3. Allentare i bulloni di registro (2) della catena di trasmissione.
4. Togliere il dado dall'assale posteriore.
5. Togliere la catena di trasmissione (3) dalla ruota dentata condotta spingendo la ruota posteriore in avanti.

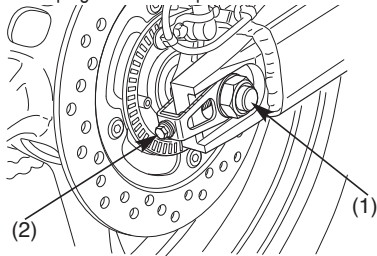

- (1) Dado dell'assale posteriore  
(2) Bulloni di registro

6. Togliere dal forcellone oscillante il perno dell'asse posteriore (4), il collare laterale e la ruota posteriore. Non schiacciare il pedale del freno con la ruota rimossa dalla motocicletta. In caso contrario il pistone della pinza viene forzato fuori dalla pompa e si causa la perdita di liquido freni. In tal caso è necessario l'intervento di manutenzione del circuito dei freni. Rivolgersi ad un concessionario Honda.

Evitare che le superfici del disco o le pastiglie si sporchino di grasso, olio o sporcizia. La sporcizia può provocare malfunzionamento dei freni e rapida usura delle pastiglie.

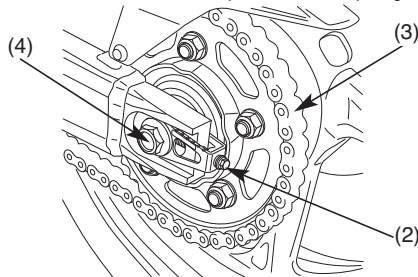

- (3) Catena di trasmissione  
(4) Perno asse posteriore

Note di installazione:

- Per installare la ruota posteriore, invertire le procedure di rimozione.
- Controllare che la sporgenza (1) del forcellone oscillante si trovi dentro la scanalatura (2) della staffa della pinza freno posteriore (3).
- Serrare il dado dell'asse alla coppia specificata:  
98 N•m (10,0 kgf•m)
- Regolare la catena di trasmissione.

Installando la ruota, mettere con cautela il disco del freno tra le pastiglie facendo attenzione a non danneggiarle.

Fare attenzione a non danneggiare il sensore ABS sulla pinza freno posteriore quando presente (CB600FA).

Dopo aver installato la ruota, azionare diverse volte i freni e controllare che la ruota giri liberamente quando li si rilasciano. Ricontrollare la ruota se i freni fanno contatto e se la ruota non gira senza intoppi.

Se non si è usata una chiave dinamometrica per l'installazione, rivolgersi al più presto ad un concessionario Honda per verificare che il montaggio sia corretto. Se l'installazione non è corretta si potrebbero ridurre le prestazioni di frenata della motocicletta.

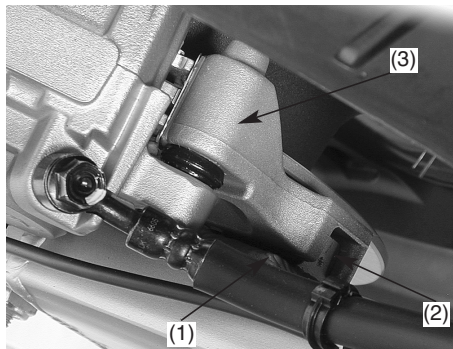

- (1) Sporgenza forcellone  
 (2) Scanalatura  
 (3) Staffa pinza freno posteriore

## USURA DELLE PASTICCHE DEL FRENO

Riferirsi precauzioni di sicurezza a pag. 94.

Il consumo delle pastiglie dei freni dipende dal rigore dell'uso, dal tipo di guida e dalle condizioni della strada (in generale le pastiglie si consumano più rapidamente su strade bagnate e sporche).

Ispezionare le pastiglie periodicamente, ad ogni intervallo di manutenzione previsto (pag. 97).

### Freno anteriore

Ispezionare sempre ciascuna pastiglia in entrambe le pinze dei freni destra e sinistra. Controllare il contrassegno di indicazione di usura (1) di ogni pastiglia.

Se una delle due pastiglie risulta consumata sino al contrassegno di indicazione di usura, sostituirle entrambe nel loro complesso. Per questa operazione rivolgersi al concessionario Honda.

### <FRENO ANTERIORE>

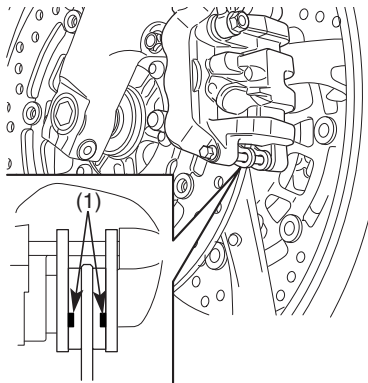

(1) Segno di indicazione usura

## Freno posteriore

Controllare l'intaglio (2) di ogni pastiglia. Se una delle due pastiglie risulta consumata sino all'intaglio, sostituirle entrambe nel loro complesso. Per questa operazione rivolgersi al rivenditore Honda.

<FRENO POSTERIORE>

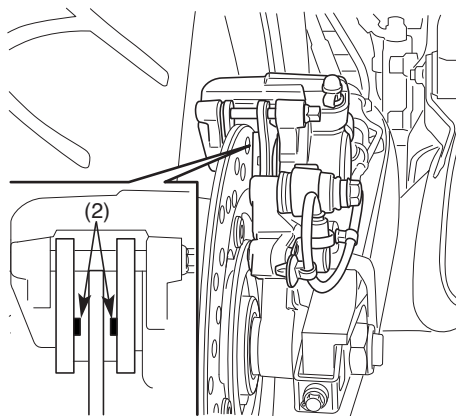

(2) Intaglio

## BATTERIA

Riferirsi precauzioni di sicurezza a pag. 94.

Non è necessario controllare il livello del liquido elettrolitico o aggiungere acqua distillata perché la batteria è del tipo che non richiede manutenzione (sigillata).

Se la batteria sembra scarica e/o perde elettrolito (causando un avviamento difficoltoso o altri problemi elettrici), rivolgersi ad un concessionario Honda.

### NOTA

La batteria è del tipo che non richiede manutenzione e può essere danneggiata in modo permanente se si rimuove il tappo.



Questo simbolo sulla batteria significa che questo prodotto non deve essere smaltito come un rifiuto domestico.

### NOTA

Uno smaltimento improprio della batteria può essere nocivo per l'ambiente e la salute umana.

Osservare sempre leggi e regolamenti locali per lo smaltimento della batteria.

## ⚠ ATTENZIONE

Durante il funzionamento normale, la batteria produce gas di idrogeno esplosivo.

Una scintilla o una fiamma può causare l'esplosione della batteria con forza sufficiente ad uccidervi o a ferirvi gravemente.

Indossare abbigliamento protettivo e una protezione per il volto oppure far eseguire la manutenzione della batteria ad un tecnico specializzato.

**Rimozione batteria:**

La batteria (1) si trova nella sua scatola sotto la sella.

1. Assicurarci che la chiavetta di accensione sia sulla posizione OFF.
2. Rimuovere la sella (pag. 72).
3. Sganciare la cinghia (2) ed il telo di plastica (3).
4. Scollegare per primo il cavo dal terminale negativo (-) (4) e quindi scollegare il cavo dal terminale positivo (+) (5).
5. Estrarre la batteria dalla scatola (6).

**Installazione:**

1. Reinstallare nell'ordine inverso a quello di rimozione.  
Accertarsi di collegare prima il terminale positivo (+) e poi il terminale negativo (-).
2. Controllare che tutti i bulloni e gli altri dispositivi di fissaggio siano serrati saldamente.

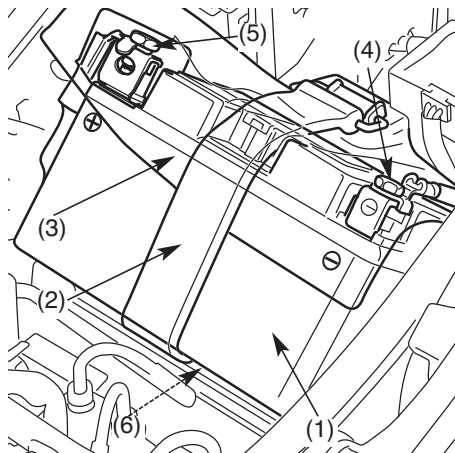

- (1) Batteria
- (2) Cinghia
- (3) Telo di plastica
- (4) Cavo del terminale negativo (-)
- (5) Cavo del terminale positivo (+)
- (6) Scatola batteria



## SOSTITUZIONE DEI FUSIBILI

Riferirsi precauzioni di sicurezza a pag. 94.  
Se i fusibili saltano frequentemente, vuol dire in genere che c'è un cortocircuito o un sovraccarico dell'impianto elettrico. Per la riparazione rivolgersi ad un concessionario Honda.

### NOTA

Mai usare un fusibile con una taratura diversa da quella prescritta. In caso contrario si può danneggiare seriamente l'impianto elettrico, con pericolo d'incendio, e causare una pericolosa perdita delle luci o di potenza del motore.

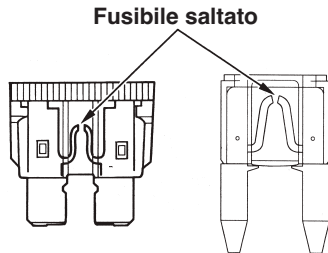

**Scatola fusibili:**

La scatola dei fusibili (1) si trova sotto la sella.  
I fusibili specificati sono:

10A - 20A

1. Rimuovere la sella (pag. 72).
2. Aprire il coperchio della scatola dei fusibili (2).

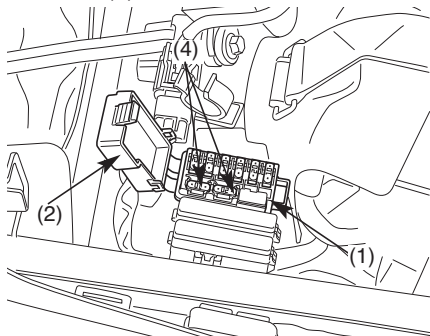

- (1) Scatola dei fusibili
- (2) Coperchio della scatola fusibili
- (3) Estrattore fusibili
- (4) Fusibile di ricambio

**136**

3. Estrarre il fusibile utilizzando l'estrattore apposito (3) fornito assieme agli attrezzi. Se il fusibile fosse bruciato, installarne uno nuovo.

Il fusibile di ricambio (4) si trova nella scatola dei fusibili.

4. Chiudere il coperchio della scatola dei fusibili, e richiudere la sella.

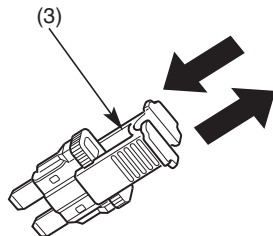

### Scatola fusibili tipo ABS (CB600FA):

La scatola dei fusibili ABS si trova sotto la sella. I fusibili specificati sono:

30A

1. Rimuovere sella (pag. 72).
2. Aprire il coperchio della scatola dei fusibili (1).
3. Estrarre il fusibile utilizzando l'estrattore apposito fornito assieme agli attrezzi. Se il fusibile fosse bruciato, installarne uno nuovo. Il fusibile di ricambio (2) si trova all'interno della stessa scatola fusibili ABS (3).
4. Richiudere il coperchio della scatola fusibili.

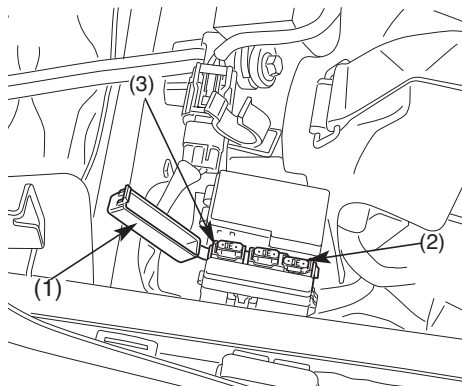

- (1) Coperchio della scatola fusibili
- (2) Fusibile di ricambio
- (3) Scatola fusibili ABS

**Fusibile FI (CB600FA)**

Il fusibile FI (1) si trova sotto la sella.

Il fusibile specificato è: 20A

1. Rimuovere la sella (pag. 72).
2. Aprire il coperchio (2) della scatola dei fusibili FI.
3. Estrarre il fusibile FI ed installarne uno nuovo. Il fusibile di ricambio FI si trova nella scatola fusibili.
4. Richiudere il coperchio della scatola fusibili e rimontare la sella.

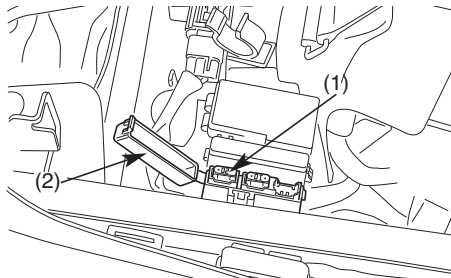

(1) Fusibile FI (CB600FA)

(2) Coperchio della scatola fusibili

**138**

**Fusibile FI (CB600F)**

Il fusibile FI (3) si trova sotto la sella.

Il fusibile specificato è: 20A

1. Rimuovere la sella (pag. 72).
2. Aprire il coperchio della scatola fusibili.
3. Estrarre il vecchio fusibile FI (3) ed installare il nuovo. Il fusibile di ricambio FI si trova nella scatola fusibili (4).
4. Richiudere il coperchio della scatola fusibili e rimontare la sella.

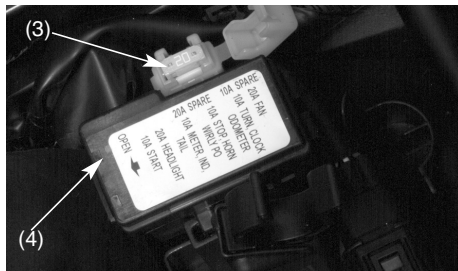

(3) Fusibile FI (CB600F)

(4) Scatola fusibili

**Fusibile principale:**

Il fusibile principale (1) si trova vicino alla scatola della batteria. I fusibili specificati sono:

un fusibile da 30A.

1. Rimuovere la sella (pag. 72).
2. Estrarre fuori dalla sede l'interruttore magnetico di avviamento.
3. Scollegare il connettore (2) del cavo dell'interruttore magnetico di avviamento (3).
4. Estrarre il fusibile. Se il fusibile fosse bruciato, installarne uno nuovo. Il fusibile principale di ricambio (4) si trova a lato dell'interruttore magnetico dell'avviamento.
5. Ricollegare il connettore del cavo e rimontare seguendo l'ordine inverso alla rimozione.

Rimontare la sella.

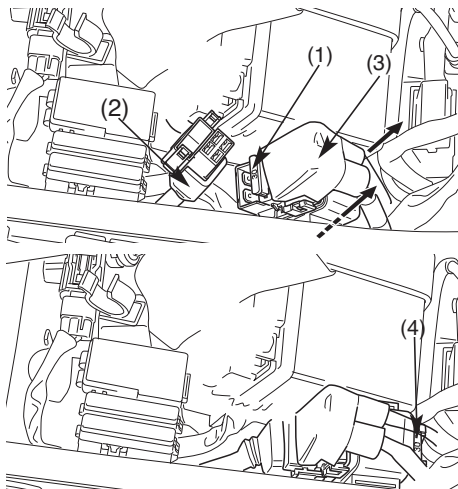

- (1) Fusibile principale
- (2) Connettore
- (3) Interruttore magnetico motorino di avviamento
- (4) Fusibile di ricambio

## REGOLAZIONE INTERRUITTORE LUCE DI ARRESTO

Riferirsi precauzioni di sicurezza a pag. 94.

Controllare regolarmente il funzionamento dell'interruttore della luce di arresto (1) sul lato destro del motore.

La regolazione si effettua girando il dado di registro (2). Girare il dado nella direzione (A) se l'interruttore funziona in ritardo, girarlo invece invece nella direzione (B) se esso funziona in anticipo.

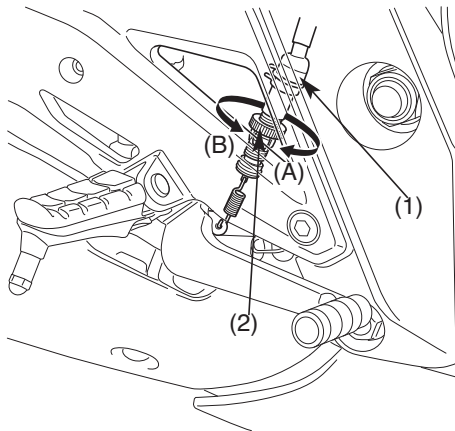

- (1) Interruttore luce di arresto
- (2) Dado di registro

## SOSTITUZIONE LAMPADINA

Riferimento precauzioni di sicurezza a pag. 94.

La lampadina accesa si surriscalda e rimane calda per qualche tempo dopo esser stata spenta. Prima di assisterla, lasciarla raffreddare.

Non lasciare impronte sulla lampadina, dato che esse potrebbero causarne il surriscaldamento e quindi la rottura.

Sostituire la lampadina indossando guanti puliti.

Se si tocca con le mani nude la lampadina, pulirla con alcool per evitare che salti in breve tempo.

- Prima di sostituire la lampadina, portare l'interruttore di accensione su OFF.
- Non usare lampadine diverse da quella indicata.
- Installata una lampadina nuova, controllare che funzioni normalmente.

## Lampadina faro

1. Rimuovere il faro (1) svitando le due brugole (2) destra e sinistra sui lati del faro.
2. Sollevare leggermente il faro anteriore e spostarlo in avanti con attenzione per fare uscire le boccole (3) del faro dai due perni (4) sul telaio.

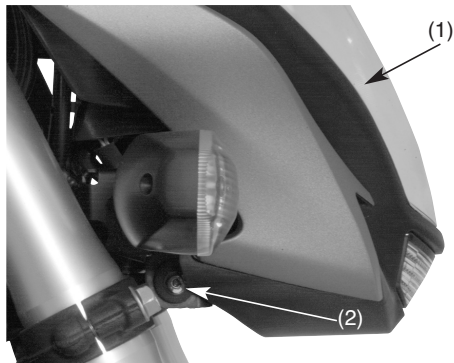

- (1) Faro  
(2) Brugola

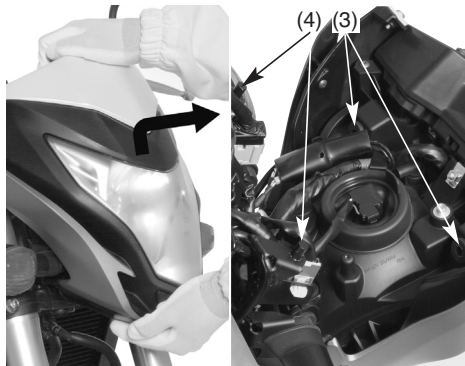

- (3) Boccole faro  
(4) Perni telaio



3. Poggiare il faro sul parafrango (5) con attenzione. Porre una protezione (6) idonea tra il faro ed il parafrango.

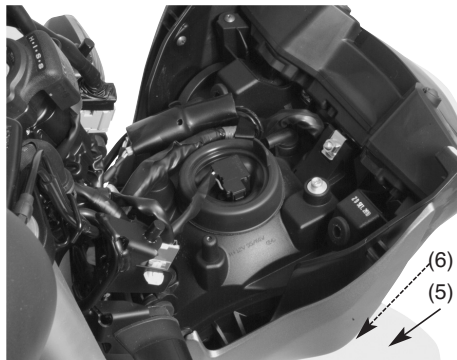

- (5) Parafrango  
(6) Protezione

4. Estrarre il connettore (7).
5. Togliere il parapolvere (8).
6. Sganciare e sollevare i due fermi laterali (9).
7. Rimuovere la lampadina (10).

Per il rimontaggio eseguire le operazioni inverse allo smontaggio, assicurandosi di allineare correttamente le linguette (11) della lampadina con le scanalature (12) presenti all'interno del faro.

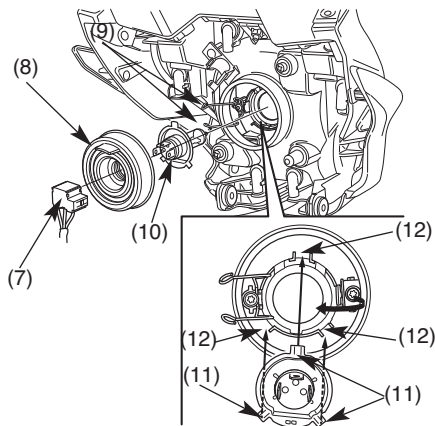

- (7) Connettore
- (8) Parapolvere
- (9) Fermi laterali
- (10) Lampadina
- (11) Linguette
- (12) Scanalature

### Lampadina luci posizione

1. Estrarre il portalampada (1).
2. Estrarre la lampadina (2) senza ruotarla.
3. Installare una lampadina nuova seguendo l'ordine inverso a quello di rimozione.

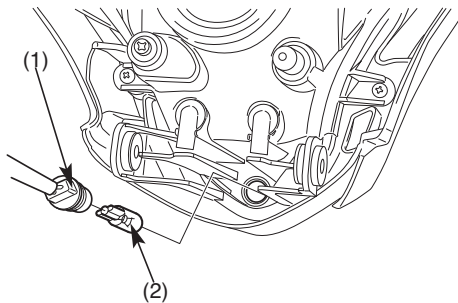

- (1) Portalampada  
(2) Lampadina luce di posizione

### Lampadina luce di arresto/posteriore

Le luci di arresto e posteriore usano luci di tipo LED.

Se un LED non si accende rivolgersi ad un concessionario Honda per la riparazione.

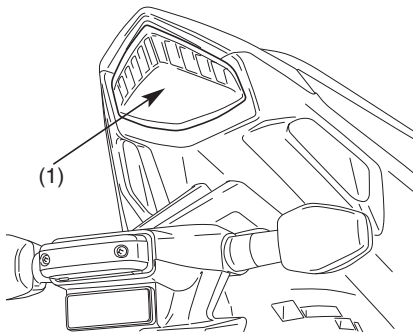

(1) Luce del freno / Luce di coda

### Lampadina frecce anteriori/posteriori

1. Rimuovere la vite (1).
  2. Rimuovere la lente della freccia (2).
  3. Rimuovere la lampadina (3) premendo su di essa e ruotando in senso antiorario.
  4. Installare una lampadina nuova e controllare che la freccia funzioni in modo corretto.
- Usare solo la lampadina colore ambra.

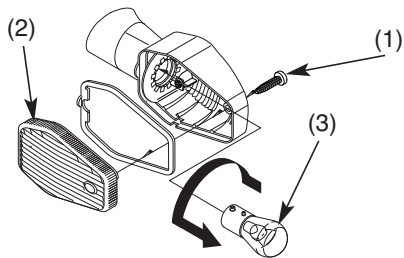

- (1) Vite  
 (2) Vetro freccia  
 (3) Lampadina

### Luce targa

1. Rimuovere le due viti (1).
2. Rimuovere la lente della luce targa (2).
3. Estrarre la lampadina (3) senza ruotarla.
4. Installare una lampadina nuova seguendo l'ordine inverso a quello di rimozione.

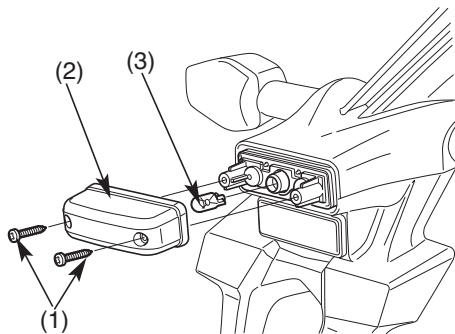

- (1) Viti  
 (2) Lente  
 (3) Lampadina

## PULITURA

Pulire regolarmente la motocicletta per proteggere la rifinitura delle sue superfici e controllare che non ci siano danni, usura o perdite di olio, liquido refrigerante o liquido dei freni.

Evitare prodotti di pulizia che non sono specificatamente destinati a superfici di motociclette o automobili.

Potrebbero contenere detergenti forti o solventi chimici che possono danneggiare il metallo, la vernice o la plastica della motocicletta.

Se la motocicletta è ancora calda dopo un uso recente, attendere che il motore e il sistema di scappamento si siano raffreddati.

Consigliamo di evitare l'uso di getti d'acqua ad alta pressione (come quelli presenti nei lavamacchina a gettone).

### NOTA

L'acqua (o aria) ad alta pressione può danneggiare certe parti della motocicletta.

## Lavaggio della motocicletta

1. Risciacquare bene la motocicletta con acqua fredda per rimuovere lo sporco leggero.
2. Pulire la motocicletta con una spugna o un panno morbido usando acqua fredda. Evitare di dirigere l'acqua verso le aperture della marmitta o le parti elettriche.
3. Pulire le parti in plastica con un panno o una spugna inumidita in soluzione neutra ed acqua. Pulire con delicatezza l'area sporca risciacquandola di frequente con acqua pulita.  
Fare attenzione ad evitare che fluido dei freni o solventi chimici vengano in contatto con la motocicletta.  
Questi danneggiano la plastica e le superfici verniciate.

L'interno della lente del faro anteriore può risultare appannato subito dopo il lavaggio della motocicletta. L'umidità che si condensa all'interno della lente del faro scompare

gradualmente se si accende il faro nella posizione degli abbaglianti. Con il faro acceso, tenere il motore in funzione.

4. Dopo la pulitura, risciacquare completamente la motocicletta con abbondante acqua pulita. Non usare forti detersivi, perché possono corrodere le parti in lega.
5. Asciugare la motocicletta, avviare il motore e lasciarlo girare per diversi minuti.
6. Provare i freni prima di guidare la motocicletta. Per ripristinare le prestazioni di frenata normali può essere necessario azionare diverse volte i freni.
7. Lubrificare la catena della trasmissione subito dopo il lavaggio e l'asciugamento della motocicletta.

L'efficienza della frenata potrebbe essere compromessa temporaneamente subito dopo il lavaggio della motocicletta.

Prevedere lunghe distanze di frenata per evitare incidenti potenziali.

### **Tocchi finali**

Dopo aver lavato la motocicletta, è consigliabile usare un detergente/lucido spray o cera liquida o in pasta di buona qualità reperibili in commercio per rifinire. Usare solo lucidi o cere non abrasivi creati specificamente per motociclette o automobili. Applicare il lucido o la cera secondo le istruzioni sul contenitore.

### **Rimozione del sale di strada**

Il sale sparso sulle strade come misura preventiva contro il congelamento in inverno e l'acqua marina possono causare la formazione di ruggine. Lavare la motocicletta nei seguenti punti dopo aver corso in luoghi simili.

1. Pulire la motocicletta usando acqua fredda (pag. 149).

Non usare acqua calda. Questo peggiora l'effetto del sale.

2. Asciugare la motocicletta e proteggere le parti metalliche con della cera.



**Manutenzione ruota alluminio dipinta**

L'alluminio può essere corrosivo dal contatto con sporco, fango o sale versato sul fondo stradale. Pulire le ruote dopo aver guidato attraverso una qualsiasi di queste sostanze. Utilizzare una spugna umida ed un detergente neutro. Evitare spazzole rigide, paglietta di acciaio o agenti di pulizia contenenti abrasivi o sostanze chimiche.

Dopo il lavaggio, sciacquare con acqua abbondante ed asciugare con un panno pulito.

Ritoccare le ruote con della vernice se fossero danneggiate.

**Manutenzione del tubo di scarico**

La tubazione di scarico è in acciaio inossidabile, ma può sporcarsi d'olio e di fango. Se necessario, togliere le macchie di calore con un liquido abrasivo adatto.

## GUIDA PER L'IMMAGAZZINAMENTO

Il lungo immagazzinamento, come durante l'inverno, richiede alcune operazioni volte a ridurre gli effetti di deterioramento causati dal non uso della motocicletta. Le eventuali riparazioni devono inoltre essere effettuate PRIMA dell'immagazzinamento, perché altrimenti si rischia di dimenticarle al momento di riusare la motocicletta.

### IMMAGAZZINAMENTO

1. Cambiare l'olio motore e il filtro dell'olio.
2. Accertarsi che il circuito refrigerante sia pieno di una soluzione antigelo al 50/50.
3. Drenare il serbatoio del carburante in un apposito contenitore per mezzo di un sifone a mano, disponibile in commercio, o di qualcosa di simile. Spruzzare l'interno del serbatoio con una bomboletta d'olio anticorrosione.  
Rimettere a posto il tappo del serbatoio del carburante.

### ⚠ ATTENZIONE

La benzina è molto infiammabile e esplosiva. Si può essere seriamente ustionati o feriti quando si maneggia carburante.

- Fermare il motore e tenere calore, scintille e fiamme a distanza.
  - Rifornire solo in esterni.
  - Asciugare immediatamente gli schizzi.
4. Per evitare l'arrugginimento all'interno dei cilindri, rivolgersi al concessionario Honda.
  5. Rimuovere la batteria. Conservarla in un luogo protetto dalle temperature sotto zero e dalla luce diretta del sole. Effettuare la carica lenta della batteria una volta al mese.
  6. Lavare e asciugare la motocicletta. Passare la cera su tutte le parti verniciste. Cospargere d'olio inibitore della corrosione le parti cromate.
  7. Lubrificare la catena (pag. 120).

8. Gonfiare i pneumatici alla pressione prescritta. Sistemare la motocicletta su dei blocchi per sollevarne le ruote da terra.
9. Coprire la motocicletta (non usare plastica o materiali simili) e immagazzinarla in un locale non riscaldato, esente da umidità e con un minimo di variazioni quotidiane di temperatura. Non lasciare la motocicletta esposta alla luce diretta del sole.

### **RIMOZIONE DALL'IMMAGAZZINAMENTO**

1. Scoprire e pulire la motocicletta.
2. Cambiare l'olio motore se sono trascorsi più di 4 mesi dalla data dell'immagazzinamento.
3. Ricaricare la batteria se necessario. Installare la batteria.
4. Scaricare dal serbatoio del carburante l'olio inibitore della corrosione spruzzato in eccesso. Riempire il serbatoio con benzina fresca.
5. Effettuare tutti i Controlli Precedenti la Messa in Moto (pag. 79).

Fare un giro di prova a bassa velocità in un posto senza pericoli lontano dal traffico.

### **TU E L'AMBIENTE**

Essere proprietario e guidare una moto può essere divertente, ma tutti dobbiamo fare la nostra parte per proteggere l'ambiente.

#### **Scegliere detergenti a basso impatto ambientale**

Lavare la moto utilizzando un detergente biodegradabile. Non utilizzare detergenti in spray contenenti clorofluorocarburi, che contribuiscono ad assottigliare lo strato di ozono atmosferico.

#### **Riciclare i materiali di scarto**

Raccogliere l'olio ed altri materiali di scarto tossici negli appositi contenitori di raccolta e smaltirli presso un centro di riciclaggio. Contattare l'ufficio dei lavori pubblici o l'ufficio per la tutela ambientale di zona o regionale per individuare il centro di riciclaggio più vicino e richiedere informazioni per il corretto smaltimento dei materiali di scarto non riciclabili. Non gettare l'olio esausto nella spazzatura, non versarlo in un canale di scolo o nel terreno. L'olio esausto, la benzina, il liquido di raffreddamento e i solventi contengono sostanze tossiche che potrebbero comportare rischi per la salute degli operatori ecologici e contaminare acqua, laghi, fiumi ed oceani.

## SOLUZIONE DEGLI IMPREVISTI IN CASO DI INCIDENTE

La sicurezza personale deve essere la principale priorità dopo un incidente. Qualora sé stessi o altri siano rimasti feriti, valutare attentamente la gravità delle lesioni e se è il caso di riprendere a guidare. In caso di necessità avvisare i soccorsi. Inoltre, se nell'incidente sono coinvolte altre persone o veicoli o se sono occorsi danni materiali a terzi, osservare tutte le leggi e le normative applicabili.

Se si ritiene di essere in grado di guidare senza pericoli, in primo luogo valutare lo stato della motocicletta. Se il motore è ancora in moto, spegnerlo e osservarlo attentamente; ricercare eventuali perdite di liquidi, controllare che i dadi e i bulloni essenziali siano ben serrati, e fissare bene parti importanti come ad esempio il manubrio, le leve di comando, i freni e le ruote.

Se il danno è di poca entità, oppure non si è sicuri della presenza di un danno, guidare lentamente e con cautela. A volte i danni da incidente sono nascosti o non sono immediatamente evidenti; è quindi necessario recarsi quanto prima in un'officina per fare eseguire un controllo meticoloso sulla motocicletta. Inoltre, dopo un incidente grave rivolgersi a un concessionario Honda per il controllo del telaio e delle sospensioni.

## DATI TECNICI

### DIMENSIONI

Lunghezza massima	2150 mm
Larghezza massima	750 mm
Altezza massima	1070 mm
Interasse	1435 mm

### CAPACITÀ

Olio motore	
dopo lo scarico	2,7 <i>ℓ</i>
dopo lo scarico e la sostituzione del filtro dell'olio	2,8 <i>ℓ</i>
dopo lo smontaggio	3,5 <i>ℓ</i>
Serbatoio carburante	18,7 <i>ℓ</i>
Riserva	4,2 <i>ℓ</i>
Capacità circuito di raffreddamento	2,88 <i>ℓ</i>
Capacità di carico persone	Pilota e un passeggero
Capacità massima di carico veicolo	188 kg

**MOTORE**

Alesaggio e corsa

67,0 x 42,5 mm

Rapporto di compressione

12,0: 1

Cilindrata

599 cm<sup>3</sup>

Candele

CR9EH – 9 (NGK) o

Normali

U27FER9 (DENSO)

Distanza tra gli elettrodi

0,80 – 0,90 mm

**TELAIO E SOSPENSIONI**

Inclinazione canotto di sterzo	25° 00'
Avancorsa	99 mm
Dimensioni pneumatico anter.	120/70ZR17M/C(58W)
Dimensioni pneumatico poster.	180/55ZR17M/C(73W)
Tipo (ant/post)	Radiale - Tubeless

**TRASMISSIONE**

Riduzione primaria	2,111
Rapporti del cambio	I: 2,750
	II: 1,938
	III: 1,556
	IV: 1,348
	V: 1,208
	VI: 1,095
Riduzione finale	2,688

**IMPIANTO ELETTRICO**

Batteria	12V – 8,6Ah
Generatore	0,316kW/5.000 min <sup>-1</sup> (giri/min)

**LUCI**

Faro	12V – 60/55W
Fanale poster/luce freni	LED
Luce segnale direzione	Anter.: 12V – 21W x 2
	Poster.: 12V – 21W x 2

Luci di posizione	12V – 5W
Luce targa	12V – 5W

**FUSIBILE**

Fusibile principale	30A
Altri fusibili	10A - 20A (CB600F)
	10A - 20A - 30A (CB600FA)



## MARMITTA CATALITICA

Questa motocicletta è dotata di marmitta catalitica.

Ciascuna marmitta catalitica contiene metalli preziosi che servono da catalizzatori, promuovendo reazioni chimiche che convertono i gas di scappamento senza influenzare i metalli.

La marmitta catalitica agisce su HC, CO e NOx. Il ricambio deve essere un pezzo originale Honda o il suo equivalente.

La marmitta catalitica deve funzionare a temperature elevate perché le reazioni chimiche possano avere luogo. Essa può incendiare qualsiasi materiale combustibile nei loro pressi. Parcheggiare la motocicletta lontano da erba alta, foglie secche ed altri materiali infiammabili.

Una marmitta catalitica difettosa contribuisce all'inquinamento atmosferico e può influire negativamente sulle prestazioni del motore. Seguire le seguenti precauzioni per proteggere la marmitta catalitica della motocicletta.

- Usare sempre benzina senza piombo. Anche una piccola quantità di benzina con piombo può contaminare i metalli catalizzatori, rendendo inefficace la marmitta catalitica.
- Mantenere una buona messa a punto del motore.
- Far ispezionare e riparare la motocicletta se si verificano problemi di accensione, scoppi, stalli od altri problemi di funzionamento.

















































